

Telefon Dialog 4222 Office/Dialog 3211i 3212

Systemy telekomunikacyjne BusinessPhone

Instrukcja obsługi



A/STRA

PL/LZTBS 170 321 R2A

© Aastra Telecom Sweden AB 2008. Wszelkie prawa zastrzeżone.

Spis treści

	strona
Witamy	4
Opis	6
Połączenia przychodzące	18
Połączenia wychodzące	22
Podczas połączeń	33
Lista połączeń	40
Informacje o kosztach połączeń	43
Przenoszenie wywołań	45
Informacja o nieobecności	52
System skrzynki głosowej	57
Systemowy spis telefonów	68
Zabezpieczenia	70
Funkcje grupowe	72
Funkcje ISDN	78
Inne użyteczne funkcje	83
Ustawienia	92
Akcesoria	102
Użyteczne wskazówki	109
Instalacja	110
Słownik	120
Indeks	123

Witamy

Zapraszamy do lektury instrukcji obsługi telefonów Dialog 4222 Office, Dialog 3212 Standard i Dialog 3211 Economy**plus** dla systemu telekomunikacyjnego BusinessPhone firmy Aastra. Systemy komunikacyjne BusinessPhone składają się z BusinessPhone 50, BusinessPhone 128i oraz BusinessPhone 250.

Funkcje opisane w niniejszej instrukcji obsługi dotyczą wersji 7.0 lub wyższej systemów BusinessPhone. Niektóre funkcje mogą nie działać we wcześniejszych wersjach systemu lub mogą być zabezpieczone licencją, którą należy kupić oddzielnie. W instrukcji omówiono funkcje systemu telekomunikacyjnego BusinessPhone oraz telefonów Dialog 4222 Office, Dialog 3212 Standard i Dialog 3211 Economy**plus** z fabryczną konfiguracją. Rzeczywiste ustawienia telefonu mogą być nieco inne. W celu uzyskania dalszych informacji prosimy o kontakt z administratorem systemu.

Najnowszą wersję niniejszej instrukcji obsługi można również skopiować ze strony: <http://www.aastra.com>

Uwaga: Aparaty Dialog 4222 Office / Dialog 3211 & 3212 są telefonami systemowymi, tzn. można ich używać tylko z centralami firmy Aastra, które obsługują te telefony.

Opisywane funkcje, które nie wymagają mówienia do słuchawki, są funkcjami używanymi przy podniesionej słuchawce, jeżeli w opisie nie stwierdzono inaczej. Zamiast naciskać przycisk Kasowanie można zawsze odłożyć słuchawkę. Przyciskom funkcyjnym o podwójnym działaniu można przypisać dwie funkcje.

Copyright

Wszelkie prawa zastrzeżone. Żadna część niniejszej publikacji nie może być odtwarzana, przechowywana w systemach wyszukiwawczy w żadnej postaci ani w żaden sposób, elektroniczny lub mechaniczny, co obejmuje fotokopiowanie, nagrywanie lub inne techniki, bez uzyskania wcześniejszej pisemnej zgody wydawcy, za wyjątkiem działań zgodnych z poniższymi warunkami.

Jeżeli publikacja niniejsza jest dostępna w mediach Aastra, Aastra wyraża zgodę na nagrywanie i drukowanie kopii treści dostarczonej w niniejszym pliku wyłącznie do użytku prywatnego, a nie ponownej dystrybucji. Żadna część niniejszej publikacji nie może podlegać zmianom, modyfikacjom ani być wykorzystywana w celach handlowych. Aastra nie ponosi odpowiedzialności za szkody powstałe wskutek użycia nielegalnie zmodyfikowanej lub zmienionej publikacji.

Aastra jest zarejestrowanym znakiem towarowym firmy Aastra Technologies Limited. Wszystkie inne znaki towarowe wymienione w niniejszym dokumencie należą do odpowiednich właścicieli.

Gwarancja

FIRMA AASTRA NIE UDZIELA ŻADNYCH GWARANCJI W ZWIĄZKU Z NINIEJSZYM MATERIAŁEM, WIĄCZAJĄC W TO, ALE NIE TYLKO, DOMNIEMANE GWARANCJE WARTOŚCI HANDLOWEJ I PRZYDATNOŚCI DO OKREŚLONEGO CELU. Firma Aastra nie ponosi żadnej odpowiedzialności za błędy zawarte w niniejszym dokumencie, ani za będące ich następstwem lub przypadkowe uszkodzenia związane z dostarczeniem, wykonaniem lub wykorzystaniem niniejszego materiału.

Deklaracja zgodności

Niniejszym firma Aastra Telecom Sweden AB, SE-126 37 Hågersten, że telefon ten spełnia podstawowe wymagania i inne stosowne warunki dyrektywy R&TTE 1999/5/EC.

Szczegóły znajdują się na stronie: <http://www.aastra.com/sdoc>



Opis

Dialog 4222 Office

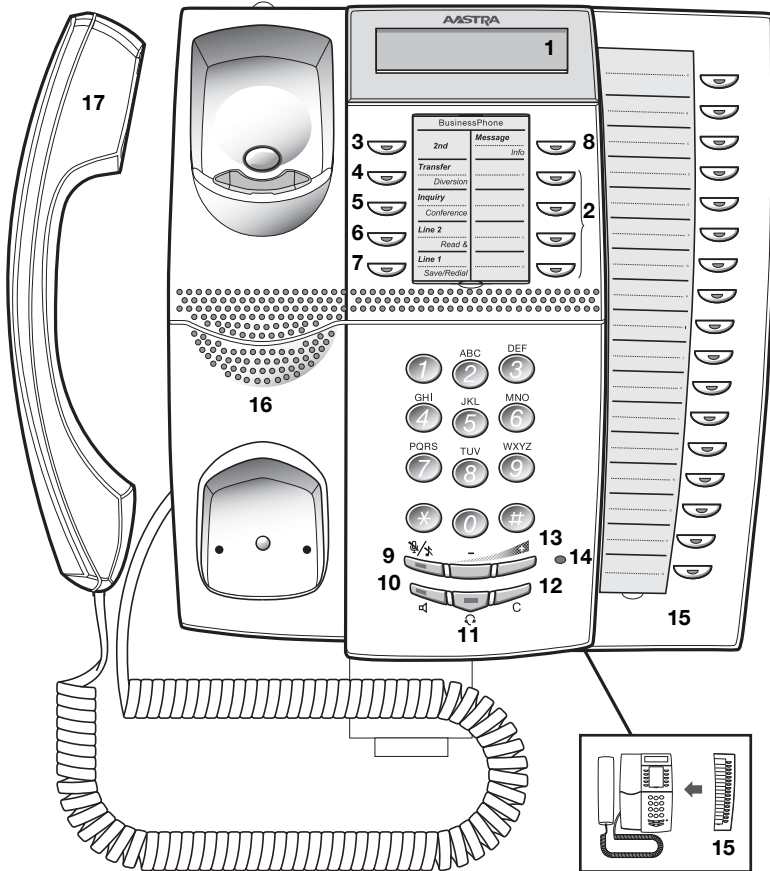

- 1 Wyświetlacz**
2x20 znaków. Patrz sekcja „[Informacja na wyświetlaczu](#)” na stronie 14.
- 2 Dwufunkcyjne przyciski programowalne**
Zapisywanie numerów, programowanie funkcji. Patrz sekcja „[Ustawienia](#)” na stronie 92.
- 3 2 F**
Przycisk dostępu do drugorzędnych funkcji przycisku (funkcje te są określone na drugiej linii odpowiedniego przycisku).
- 4 Transfer / Przekierowanie**
 - a. Połączenie rozmowy z innym abonentem. Patrz sekcja „[Podczas połączeń](#)” na stronie 33.
 - b. Włączanie/wyłączanie funkcji przekierowania. Patrz sekcja „[Przenoszenie wywołań](#)” na stronie 45.
- 5 Zapytanie / Konferencja**
 - a. Kierowanie zapytania na numer wewnętrzny lub zewnętrzny.
 - b. Zestawianie połączenia trzech lub więcej rozmówców. Patrz sekcja „[Podczas połączeń](#)” na stronie 33.
- 6 Linia 2 / Odczyt &**
 - a. Przycisk linii 2 dla połączeń przychodzących i wychodzących.
 - b. Odczyt informacji. Patrz sekcja „[Informacja o nieobecności](#)” na stronie 52.
- 7 Linia 1 / Zachowaj/Powtór**
 - a. Przycisk linii dla połączeń przychodzących i wychodzących.
 - b. Zapisywanie lub ponowne wybieranie numeru zewnętrznego. Patrz sekcja „[Połączenia wychodzące](#)” na stronie 22.
- 8 Wiadomość / Informacja**
 - a. Wysyłanie i odbieranie wiadomości. Patrz sekcja „[Wysyłanie wiadomości](#)” na stronie 39 i „[System skrzynki głosowej](#)” na stronie 57
 - b. Wprowadzanie informacji. Patrz sekcja „[Informacja o nieobecności](#)” na stronie 52.
- 9 Wyłączenie mikrofonu**
Włączanie lub wyłączanie mikrofonu. Patrz sekcja „[Podczas połączeń](#)” na stronie 33 i „[Wyciszenie dzwonka](#)” na stronie 20.
- 10 Włączanie/wyłączenie głośnika**
Włączanie lub wyłączanie głośnika. Patrz sekcja „[Podczas połączeń](#)” na stronie 33.
- 11 Przycisk zestawu słuchawkowego**
Patrz sekcja „[Zestaw nagłowny - Dialog 4222 Office](#)” na stronie 105.

12 Usuwanie
Rozłączanie połączeń lub usuwanie informacji z wyświetlacza podczas programowania.

13 Regulacja głośności
Przyciski służące do regulowania głośności. Patrz sekcja „[Ustawienia](#)” na stronie 92.

14 Mikrofon

15 Opcjonalny panel przycisków
17 dwufunkcyjne przyciski programowalne.

***Uwaga:** Używaj jedynie opcjonalnego panelu przycisków typu DBY 419 01.*

16 Głośnik

17 Słuchawka z funkcją aparatu słuchowego

***Uwaga:** Słuchawka nagłowna może przyciągać niewielkie metalowe przedmioty.*

Dialog 3212 Standard / Dialog 3211 Economyplus

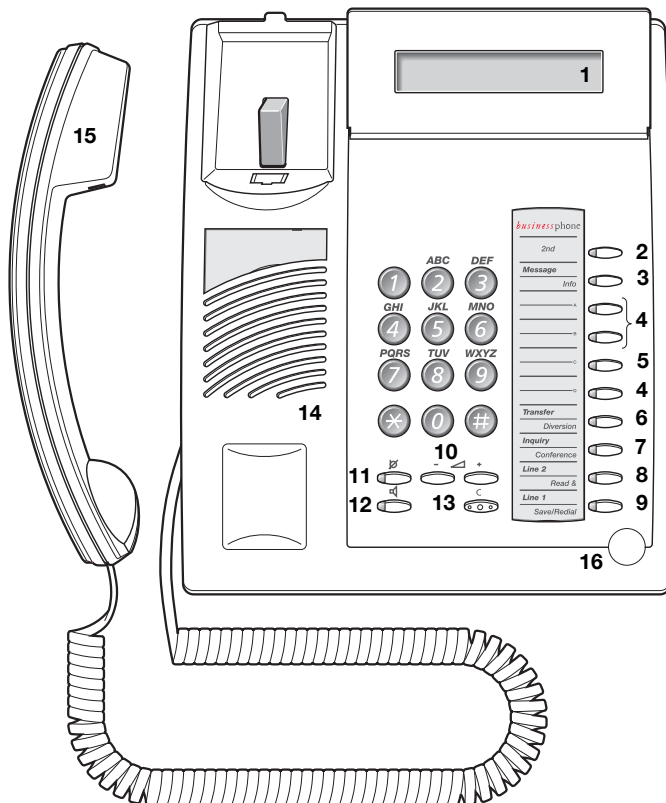

Uwaga: Powyższy rysunek przedstawia budowę telefonu Dialog 3212 Standard i telefonu Dialog 3211 Economyplus telephone. Telefon Economyplus nie jest wyposażony w wyświetlacz.













- 1 Wyświetlacz (tylko telefon Standard)**
2x20 znaków. Patrz sekcja „[Informacja na wyświetlaczu](#)” na stronie 14.
- 2 2 F**
Przycisk dostępu do drugorzędnych funkcji przycisku (funkcje te są określone na drugiej linii odpowiedniego przycisku).
- 3 Wiadomość / Informacja**
 - a. Wysyłanie i odbieranie wiadomości. Patrz sekcja „[Wysyłanie wiadomości](#)” na stronie 39 i „[System skrzynki głosowej](#)” na stronie 57.
 - b. Wprowadzanie informacji. Patrz sekcja „[Informacja o nieobecności](#)” na stronie 52.
- 4 Dwufunkcyjne przyciski programowalne (A-D)**
Zapisywanie numerów, programowanie funkcji. Patrz sekcja „[Ustawienia](#)” na stronie 92.
- 5 Dwufunkcyjne przyciski programowalne (C) / Przycisk zestawu nagłownego**
 - a. Zapisywanie numerów i programowanie funkcji.
 - b. Z funkcji zestawu nagłownego można korzystać dopiero po zainstalowaniu modułu urządzeń opcjonalnych (DBY 410 02). Przycisk zestawu nagłownego jest programowany przez administratora systemu. Patrz sekcja „[Akcesoria](#)” na stronie 102.
- 6 Transfer / Przekierowanie**
 - a. Połączenie rozmowy z innym abonentem. Patrz sekcja „[Podczas połączeń](#)” na stronie 33.
 - b. Włączanie/wyłączanie funkcji przekierowania. Patrz sekcja „[Przenoszenie wywołań](#)” na stronie 45.
- 7 Zapytanie / Konferencja**
 - a. Kierowanie zapytania na numer wewnętrzny lub zewnętrzny.
 - b. Zestawianie połączenia trzech lub więcej rozmówców. Patrz sekcja „[Podczas połączeń](#)” na stronie 33.
- 8 Linia 2 / Odczyt & (tylko telefon Standard)**
 - a. Przycisk linii 2 dla połączeń przychodzących i wychodzących.
 - b. Odczyt informacji (tylko telefon Standard). Patrz sekcja „[Informacja o nieobecności](#)” na stronie 52.
- 9 Linia 1 / Zachowaj/Powtór**
 - a. Przycisk linii dla połączeń przychodzących i wychodzących.
 - b. Zapisywanie lub ponowne wybieranie numeru zewnętrznego. Patrz sekcja „[Połączenia wychodzące](#)” na stronie 22.

- 10** **Regulacja głośności**
Przyciski służące do regulowania głośności. Patrz sekcja „[Ustawienia](#)“ na stronie 92.
- 11** **Wyłączanie mikrofonu**
Włączanie lub wyłączanie mikrofonu. Patrz sekcja „[Podczas połączeń](#)“ na stronie 33.
- 12** **Włączanie/wyłączanie głośnika**
Włączanie lub wyłączanie głośnika. Patrz sekcja „[Podczas połączeń](#)“ na stronie 33.
- 13** **Usuwanie**
Rozłączanie połączeń lub usuwanie informacji z wyświetlacza podczas programowania.
- 14** **Głośnik**
- 15** **Słuchawka z funkcją aparatu słuchowego**
Uwaga: Słuchawka nagłowna może przyciągać niewielkie metalowe przedmioty.
- 16** **Mikrofon**

Przyciski telefonu Dialog 4222 / Dialog 3211 & 3212

Tabela ta zawiera wykaz przycisków dostępnych w telefonach Dialog 4222 Office, Dialog 3212 Standard i Dialog 3211 Economy*plus*. W niniejszej instrukcji obsługi zamieszczono rysunki przycisków tylko dla telefonu Dialog 4222.

Kombinację przycisków dla telefonów Dialog 3212 Standard lub Dialog 3211 Economy*plus* można znaleźć w poniższej tabeli.

<i>Przycisk</i>	<i>Dialog 4222</i>	<i>Dialog 3211</i> <i>Dialog 3212</i>
Kasowanie		
Stuchawka nagłowna		Zestaw nagłowny 
Głośnik		
Wyłączenie mikrofonu		
Programowalny przycisk funkcyjny		
Głośność		

Wskazania lampek

Lampki przycisków w telefonie za pomocą różnych przekazów wskazują status przekazu połączenia przychodzącego lub funkcji.



Lampka zgasła

Funkcja nie jest aktywna.



Światło ciągle

Funkcja jest aktywna.



Wolno migająca lampka

Linia (lub funkcja) jest zawieszona.



Szybko migająca
lampka

Oczekujące połączenie lub
wiadomość.



Światło z krótkimi
przerwami

Połączenie wychodzące.

Informacja na wyświetlaczu

Uwaga: Sekcja ta dotyczy tylko telefonów Dialog 4222 Office i Dialog 3212 Standard.

Na wyświetlaczu pojawiają się kolejne instrukcje, które ułatwiają korzystanie z telefonu. Gdy telefon jest w stanie spoczynku, w górnym wierszu wyświetlane są informacje ogólne. W dolnym wierszu jest wyświetlana nazwa i numer wewnętrzny użytkownika.

```
12 Maj 10:35 +15°
KOWALSKI J 200
```

Podczas połączenia wewnętrznego w dolnym wierszu jest wyświetlana nazwa i numer wewnętrzny rozmówcy oraz stan połączenia.

```
12 Maj 10:35 +15°
NOWAK A 201 M
```

W przypadku połączenia z numerem, dla którego zostało włączone przekierowanie, w górnym wierszu zostanie wyświetlona nazwa i numer wewnętrzny, do którego było kierowane wywołanie, a w dolnym wierszu informacje o miejscu, do którego połączenie zostało przekierowane.

```
ZIELIŃSKI D 203
NOWAK A 201 W
```

Podczas połączenia zewnętrznego w dolnym wierszu jest wyświetlany numer rozmówcy i stan połączenia (jeśli aparat jest podłączony do miejskiej sieci ISDN).

```
12 Maj 10:35 +15°
431811005446 M
```

Jeżeli dostępna jest nazwa numeru rozmówcy w systemie, to jest ona wyświetlana na przemian z numerem. (W celu uzyskania informacji na temat dostępności tej funkcji w systemie należy skontaktować się z administratorem systemu).

Informacje o stanie

Informacje o stanie wyświetlane podczas połączeń wewnętrznych:

BL	Wywoływany numer jest zablokowany.
Z	Wywoływany numer wewnętrzny jest zajęty.
D	Połączenie przychodzące.
W	Wywoływany numer wewnętrzny jest wolny.
W2	Wywoływany numer wewnętrzny jest wolny na linii 2.
I	Ingerencja w połączenie.
P	Połączenie zostało zawieszono przez drugiego abonenta.
R	Ponowne nawiązanie zawieszono połączenia.
M	Tryb rozmowy.
NN	Numer nieznan.
C	Kolejkowanie.
&	Pod wywoływany numer wewnętrzny jest zapisana informacja tekstowa.
%	Pod wywoływany numer wewnętrzny jest zapisana informacja głosowa.
W!	Nieodebrane połączenia
+15 ° ^	Informacja o temperaturze w miejscu zainstalowania czujnika i jej tendencji (spadkowa lub wzrostowa), jeżeli do centrali podłączony jest czujnik temperatury.

Sygnaly

Sygnaly to dźwięki słyszane w słuchawce.

Sygnal zgłoszenia centrali

(System jest gotowy do wybierania numeru)



Specjalny sygnal zgłoszenia centrali

(System jest gotowy do wybierania numeru; przekierowanie jest włączone)



Sygnal zwrotny wywołania

(Sygnal dzwonięcia pod wybrany numer.

– powtarzany co 4 s



Specjalny sygnal zwrotny wywołania

(Sygnal dzwonięcia na linii 2)

– powtarzany co 4 s



Sygnal zajętości

(Numer jest zajęty)



Sygnal niedostępności numeru

(Numer jest niedostępny lub niewykorzystany)



Sygnal oczekiwania na rozmowę



Sygnal blokady

(Nie można nawiązać połączenia z powodu natłoku lub zablokowania numeru)



Sygnal potwierdzenia

(Potwierdzenie włączenia wybranej funkcji)



Sygnal ingerencji

(Wysyłany do wszystkich uczestników w czasie ingerencji w połączenie)



Sygnaly

Sygnaly dzwonka są emitowane z telefonu.

Wewnętrzny sygnał dzwonka



– powtarzany co 4 s

Zewnętrzny sygnał dzwonka



– powtarzany co 4 s

**Sygnał automatycznego
połączenia zwrotnego**



Uwaga: Dźwięki i sygnały dzwonka w niniejszej instrukcji odnoszą się do systemu standardowego, mogą się jednak różnić w zależności od kraju.

Połączenia przychodzące

Połączenia wewnętrzne

Połączenie przychodzące jest sygnalizowane dzwonkiem i miganiem lampki. Na wyświetlaczu pojawia się numer wewnętrzny i nazwisko osoby dzwoniącej (telefony Dialog 4222 Office / Dialog 3212 Standard).

Połączenia zewnętrzne

Połączenie przychodzące jest sygnalizowane dzwonkiem i miganiem lampki. Gdy użytkownik jest połączony z cyfrową linią miejską (ISDN), na wyświetlaczu pojawia się numer dzwoniącego abonenta zewnętrznego, a w przypadku przekierowania połączenia w sieci publicznej na wyświetlaczu pojawia się zarówno numer przekierowany, jak i numer abonenta dzwoniącego, patrz także sekcja „Funkcje ISDN” na stronie 78 (telefony Dialog 4222 Office / Dialog 3212 Standard). Linia międzymiastowa jest tą samą linią co linia zewnętrzna.



Odbieranie połączeń

Podnieś słuchawkę.

urządzenie głośnomówiące

Linia 1 

Wciśnij, nie podnosząc słuchawki.

Lub:



Wciśnij, nie podnosząc słuchawki.

Połączenie z dzwoniącym następuje poprzez głośniki i mikrofon.



Wciśnij, aby zakończyć połączenie z użyciem zestawu słuchawkowego.

Do innego numeru wewnętrznego (przechwytywanie połączenia)

Wywołanie sygnalizowane na określonym telefonie można odebrać z dowolnego aparatu w biurze.



Połącz z dzwoniącym numerem wewnętrznym.

Będzie słycać sygnał zajętości.

6

Wciśnij.

Odbieranie połączeń na linii 2

Aby można było odbierać połączenia także podczas prowadzenia rozmowy, należy najpierw zaprogramować funkcję Wolna 2-ga linia dla przycisku programowalnego. Patrz sekcja „[Ustawienia](#)” na stronie 92.

Wolna 2-ga linia



Naciśnij, aby włączyć / wyłączyć funkcję Wolna 2-ga linia (funkcja zaprogramowana).

Gdy funkcja Wolna 2-ga linia jest włączona, świeci odpowiednia lampka i można odbierać połączenia podczas trwającej rozmowy telefonicznej.

Odbieranie drugiego połączenia

Jesteś przy aparacie, gdy wyciszony sygnał dzwonka i przycisk linii miga wskazując nowe połączenie przychodzące:

Linia 2 

Wciśnij migający przycisk linii.

Pierwsze połączenie zostanie zawieszono.

Aby powrócić do pierwszego połączenia:

Linia 1 

Wciśnij pierwszy przycisk linii.

Drugie połączenie zostanie zawieszono. Zostaniesz teraz połączony z pierwszym rozmówcą.



Naciśnij, aby zakończyć bieżące połączenie.

Wyciszanie dzwonka

Funkcja ta jest użyteczna, gdy użytkownik nie chce, by przeszkadzał mu dźwięk dzwonka.

Dialog 4222 Office / Dialog 3212 Standard:

Połączenia przychodzące będą pokazywane jedynie przez wyświetlacz i migający przycisk linii.

Dialog 3211 Economyplus:

Połączenia przychodzące będą pokazywane jedynie przez migający przycisk linii.

***Uwaga:** Aby funkcja była dostępna, telefon Dialog 3212 Standard musi być w wersji R7B lub nowszej; a telefon Dialog 3211 Economyplus w wersji R6B lub nowszej, informację o wersji można znaleźć na spodzie telefonu.*



W trybie bezczynności:

Wciśnij, by wyciszyć dzwonek dla połączeń przychodzących.

Zapisywanie numerów połączeń przychodzących i ich wybieranie

Po odebraniu zewnętrznego połączenia przychodzącego można zapisać numer w celu późniejszego łatwego wybierania (numer może składać się maksymalnie z 24 cyfr). Numer zapisany wcześniej zostanie usunięty.

Zapisywanie numeru

Przed zakończeniem połączenia:

2F 

Naciśnij.

Zachowaj/Powtórz 

Naciśnij, aby zapisać zachowany numer.

Ponowne wybieranie numeru

2F 

Naciśnij.

Zachowaj/Powtórz 

Naciśnij, aby ponownie wybrać zachowany numer.

Połączenia wychodzące

Czasami nie można dodzwonić się do jakiejś osoby. Prezentowane funkcje ułatwiają uzyskanie kontaktu z daną osobą w takiej właśnie sytuacji.

Wykonywanie połączeń

Wykonywanie połączeń z numerami wewnętrznymi i zewnętrznymi.



Podnieś słuchawkę.



Wybierz numer z listy, aby wykonać połączenie z numerem wewnętrznym.



Lub:

Wybierz cyfry dostępu do linii zewnętrznej, a następnie żądany numer zewnętrzny.

***Uwaga:** Cyfry dostępu do linii zewnętrznej zależą od konfiguracji systemu.*



Aby zakończyć połączenie.

***Uwaga:** Można przyspieszyć wykonywanie połączeń używając wspólnych numerów skróconych oraz programując własne numery skrócone.*

Urządzenie głośnomówiące

Aby zrealizować połączenie, korzystając z urządzenia głośnomówiącego, należy -nie podnosząc słuchawki- nacisnąć przycisk linii lub głośnika albo pierwszą cyfrę numeru. Rozmowę będzie można prowadzić przy użyciu głośnika i mikrofonu.

Ponowne wybieranie ostatnio wybranego numeru zewnętrznego

Podczas inicjowania połączenia zewnętrznego system automatycznie zapisuje wszystkie wybrane cyfry, niezależnie od tego, czy połączenie zostało nawiązane, czy nie. Patrz także sekcja „[Automatyczne powtarzanie numeru](#)” na stronie 24.



Wciśnij, aby ponownie wybrać ostatnio wybrany numer zewnętrzny.

Wyświetlacz pokaże ostatnio wybrany numer.

Zapisywanie numeru zewnętrznego

Wykonując połączenie zewnętrzne, można zapisać numer w celu późniejszego łatwego wybierania. Numer zapisany wcześniej zostanie usunięty.

Zapisywanie numeru

Przed zakończeniem połączenia:



Naciśnij.



Naciśnij, aby zapisać wybrany numer.

Ponowne wybieranie numeru



Naciśnij.



Naciśnij, aby ponownie wybrać zachowany numer.

Automatyczne połączenie zwrotne

Wybrany numer wewnętrzny jest zajęty lub nikt nie odbiera.

5

Wciśnij.

Sygnal potwierdzenia.

***Uwaga:** Numer dla funkcji automatycznego oddzwaniania może się różnić w poszczególnych krajach.*



Odłóż słuchawkę lub wciśnij, aby zakończyć procedurę.

Po zakończeniu bieżącego połączenia lub najbliższego nowego połączenia nastąpi automatyczne oddzwonienie z numeru wewnętrznego, który był zajęty lub nie odpowiadał. Należy odpowiedzieć w ciągu ośmiu sekund, w przeciwnym razie usługa automatycznego połączenia zwrotnego zostanie anulowana.

Podnieś słuchawkę w czasie połączenia zwrotnego.

(Można także nacisnąć przycisk linii lub głośnika, aby odebrać połączenie w trybie z urządzeniem głośnomówiącym.)

Automatyczne powtarzanie numeru

Jeśli po wybraniu numeru abonenta zewnętrznego w słuchawce słychać sygnał zajętości lub nikt nie odbiera, można tak zaprogramować system, aby numer był automatycznie wybierany tak długo, aż zostanie nawiązane połączenie.

***Uwaga:** Funkcja ta może być ograniczona. Informacje na temat jej dostępności można uzyskać od administratora systemu.*

Funkcja ta jest włączana za pomocą przycisków funkcyjnych, dlatego najpierw należy zaprogramować przycisk programowalny (jednemu przyciskowi można przypisać jeden numer jednocześnie). Patrz sekcja „[Programowanie funkcji](#)” na stronie 93. Funkcję automatycznego powtarzania numeru można włączyć dla czterech numerów zewnętrznych jednocześnie.

Włączanie

Podczas połączenia:

Automatyczne
powtarzanie
numeru 1



Naciśnij, aby włączyć tę funkcję (przycisk zaprogramowany).

Lampka automatycznego powtarzania numeru miga szybko i pali się, gdy żądanie jest zapisane i aktywne. Sygnal potwierdzenia.



Odtóż słuchawkę lub wciśnij, aby zakończyć procedurę.

Po zakończeniu bieżącego połączenia lub najbliższego nowego połączenia nastąpi automatyczne oddzwonienie z numeru wewnętrznego, który był zajęty lub nie odpowiadał. Na wyświetlaczu telefonów Dialog 4222 Office i Dialog 3212 Standard pojawia się:

POWTARZANY NUMER
KOWALSKI J 200



Podnieś słuchawkę w czasie połączenia zwrotnego.

(Można także nacisnąć przycisk linii lub głośnika, aby odebrać połączenie w trybie z urządzeniem głośnomówiącym.)

Uwagi: Jeżeli za pomocą danego przycisku zostało już włączone żądanie i jest ono aktywne, nie można uaktywnić nowego żądania, dopóki bieżące żądanie nie zostanie anulowane.

Gdy lampka automatycznego powtarzania numeru szybko miga, oznacza to, że telefon jest zajęty i nie można odbierać ani realizować nowych połączeń.

Liczbę prób ponownego wybierania numeru i czas aktywności funkcji programuje administrator systemu.

Jeżeli w używanym telefonie jest włączona funkcja przekierowywania połączeń, nie będzie ona dostępna.

Jeżeli aktywny jest układ tandemowy, w telefonie podrzędnym ta funkcja nie będzie dostępna. Patrz sekcja „[Układ tandemowy](#)” na stronie 83.

Anulowanie

Automatyczne
powtarzanie
numera 1



Naciśnij odpowiedni przycisk programowalny, aby anulować żądanie automatycznego powtarzania numeru (przycisk zaprogramowany).

Uwaga: W zależności od konfiguracji systemu żądanie automatycznego powtarzania numeru może zostać anulowane automatycznie.

Wstrzymanie
automatycznego
powtarzania
numeru



Wstrzymanie
automatycznego
powtarzania
numeru



Wstrzymanie

Istnieje możliwość wstrzymania wszystkich pomyślnie uaktywnionych żądań przez zaprogramowanie oddzielnego przycisku pauzy, patrz sekcja „[Programowanie funkcji](#)” na stronie 93.

Naciśnij, aby wstrzymać (przycisk zaprogramowany).

Żądania zostaną wstrzymane, a lampki przycisków automatycznego powtarzania numeru będą powoli migać.

Naciśnij, aby wznowić automatyczne powtarzanie numeru (przycisk zaprogramowany).

Zajęty numer wewnętrzny

Wybrany numer wewnętrzny jest zajęty.

Kolejkowanie

Możesz zawiadomić zajęty numer wewnętrzny, czy połączenie następuje poprzez rozmowę wyciszoną.

4

Wciśnij, aby rozpocząć kolejkowanie.

Trzymaj podniesioną słuchawkę. Kiedy wybrany numer wewnętrzny odłoży słuchawkę, połączenie nastąpi automatycznie.

Uwagi: Ponowne usłyszenie tonu zajętości oznacza, że żądany numer wewnętrzny nie dopuszcza funkcji kolejkowania.

Numer kolejkowania może różnić się w zależności od kraju, patrz tabela „[Alternatywne programowanie dla automatycznego połączenia zwrotnego, kolejkowania, ingerencji w połączenie](#)” na stronie 96.

Ingerencja w połączenie

Istnieje możliwość włączenia się do trwającej rozmowy (jeśli ta funkcja jest dostępna).

8 Wciśnij, aby włączyć się w połączenie.

Pojawi się sygnał ingerencji w połączenie i zostanie nawiązane połączenie. Jeśli słuchawka nie zostanie odłożona, a osoba pod wybranym numerem odłoży słuchawkę, jej numer zostanie wybrany automatycznie.

***Uwagi:** Jeżeli wciąż słycać ton zajętości, twój numer wewnętrzny nie jest upoważniony do ingerowania w połączenie lub żądany numer wewnętrzny jest chroniony przed ingerencją.*

Numer ingerencji w połączenie może różnić się w zależności od kraju, patrz tabela „Alternatywne programowanie dla automatycznego połączenia zwrotnego, kolejkowania, ingerencji w połączenie” na stronie 96.

Odwrócony numer wewnętrzny

Obejście przeniesienia wywołania sprawia, że możliwe jest wybranie specjalnego numeru wewnętrznego, nawet jeżeli przenoszenie wywołań jest na tym numerze wewnętrznym włączone.

*** 6 0 ***

Wciśnij.



Podaj numer wewnętrzny.

#

Wciśnij.

Nastąpi połączenie ze specjalnym numerem wewnętrznym, niezależnie od tego jaki typ przenoszenia wywołań został włączony na wybranym numerze wewnętrznym.

Numery skrócone

Używając numerów skróconych można uprościć wykonywanie połączeń przy użyciu kilku przycisków. Często używane numery wewnętrzne są zapamiętywane w centrali jako wspólne numery skrócone.

Własne najczęściej używane numery zewnętrzne - tzn. indywidualne numery skrócone - można przypisać jako drugą funkcję przycisków programowalnych telefonu, do przycisków znajdujących się na opcjonalnym panelu lub do przycisków 0 to 9 telefonu.

***Uwaga:** Funkcje włączane/wyłączane za pomocą kodu, np. *32* i #32# przypomnienie, można także zapisać jako indywidualne numery skrócone.*

Są dwa sposoby programowania indywidualnego numeru skróconego lub funkcji:

Sposób 1 - za pomocą przycisku programowalnego

4 indywidualne numery skrócone można przypisać do przycisków programowalnych telefonu, a dalszych 17 do przycisków na opcjonalnym panelu (dotyczy tylko telefonu Dialog 4222 Office). Patrz sekcja „[Indywidualne numery skrócone - wybieranie za pomocą przycisków programowalnych](#)” na stronie 30.

Sposób 2 - z klawiatury telefonu

10 indywidualnych numerów skróconych można przypisać do przycisków od 0 do 9. Patrz sekcja „[Indywidualne numery skrócone - wybieranie z klawiatury telefonu](#)” na stronie 31.

Dodatkowo można zaprogramować 4 przyciski programowalne telefonu (patrz sposób 1).

Uwagi: Ta procedura jest bardzo przydatna, jeżeli nie korzysta się z panelu przycisków.

W przypadku korzystania z telefonu Dialog 4222 Office z opcjonalnym panelem przycisków wszystkie numery skrócone zaprogramowane przy użyciu klawiatury telefonu będą przypisane do pierwszych 10 przycisków programowalnych na panelu przycisków, co zilustrowano na poniższym rysunku:

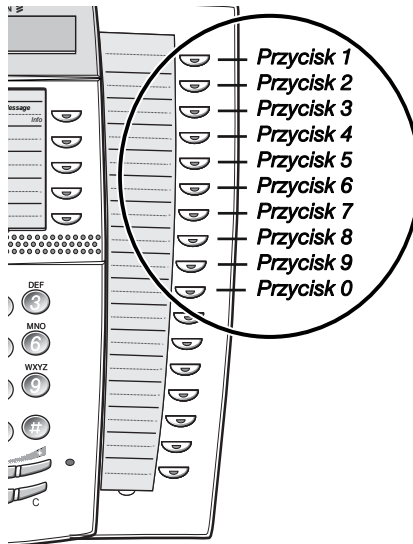

Wspólne numery skrócone

Wspólne numery skrócone są przechowywane centralnie w systemach telekomunikacyjnych BusinessPhone. Wspólne numery skrócone można wybierać z każdego numeru wewnętrznego, który jest do tego upoważniony.



Wybieranie wspólnego numeru skróconego.

Numer można znaleźć w spisie telefonów.

Indywidualne numery skrócone - wybieranie za pomocą przycisków programowalnych

Najczęściej używane numery zewnętrzne można zaprogramować jako drugą funkcję przycisku programowalnego. Procedura ta pozwala także na programowanie funkcji włączanych/wyłączanych za pomocą kodu.

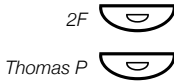

Naciśnij.

Naciśnij, aby połączyć rozmowę lub wybrać kod (przycisk zaprogramowany).

Programowanie indywidualnego numeru skróconego

Przypisywanie numerów zewnętrznych lub kodów przyciskom programowalnym.

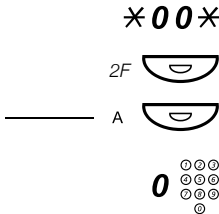

Naciśnij, aby przejść do trybu programowania.

Naciśnij.

Naciśnij przycisk programowalny.

Wybierz cyfry dostępu do linii zewnętrznej, a następnie żądany numer zewnętrzny.

Uwaga: Cyfry dostępu do linii zewnętrznej zależą od konfiguracji systemu. Numer może składać się maksymalnie z 24 cyfr.

Uwaga: Jeżeli sieć publiczna wymaga oczekiwania na drugi sygnał zgłoszenia centrali, należy nacisnąć przycisk F2, a następnie przycisk 2.

Lub:

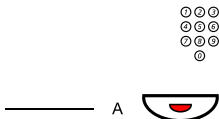

Wprowadź kod (maksymalnie 4 cyfry).

Naciśnij ponownie przycisk programowalny.



Naciśnij, aby zakończyć programowanie.

Uwaga: Jednemu przyciskowi o podwójnym działaniu można przypisać dwa różne indywidualne numery skrócone lub funkcje, np. wybieranie numeru według nazwy. Przyciski można opisać, zdejmując w tym celu przezroczystą osłonę znajdującą się obok nich. Wpisz nazwę w polu pod kreską, pod którą ma być zapisany indywidualny numer skrócony, aby wskazać, że jest to druga funkcja.

Indywidualne numery skrócone - wybieranie z klawiatury telefonu

Można zaprogramować i włączyć najczęściej używane numery zewnętrzne za pomocą klawiatury.

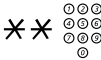

Naciśnij i wybierz numer skrócony.

Numer z przedziału od 0 do 9.

Programowanie indywidualnego numeru skróconego

Przypisywanie numerów zewnętrznych przyciskom od 0 do 9.

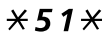

Naciśnij, aby przejść do trybu programowania.



Wybierz numer skrócony od 0 do 9 i naciśnij.



Wybierz cyfry dostępu do linii zewnętrznej, a następnie żądany numer zewnętrzny.

Numer może składać się z maksymalnie 24 cyfr.

Uwaga: Jeżeli sieć publiczna wymaga oczekiwania na drugi ton wybierania, wciśnij *.



Wciśnij.



Wciśnij, aby zakończyć programowanie.

5 1 *

Anulowanie określonego indywidualnego numeru skróconego

Naciśnij.



Wybierz numer skrócony od 0 do 9 i naciśnij.

5 1

Anulowanie wszystkich indywidualnych numerów skróconych

Naciśnij.

Sygnal potwierdzenia.

Wybieranie według nazwy

Można zaprogramować i włączyć numery w spisie telefonów (numery wewnętrzne i wspólne numery skrócone) na przyciskach programowalnych.



Wciśnij, aby wykonać połączenie (zaprogramowane).

Programowanie wybierania według nazwy

Przypisywanie wewnętrznych numerów w centrali przyciskom programowalnym.

* 0 0 *

Naciśnij, aby przejść do trybu programowania.

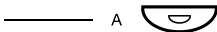

Naciśnij przycisk programowalny.

1 0

Naciśnij.

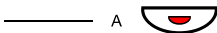

Naciśnij ponownie przycisk programowalny.



Wprowadź numer.

Można użyć dowolnego numeru w centrali, np. wspólnego numeru skróconego lub numeru wewnętrznego współpracownika.

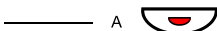

Naciśnij ponownie przycisk programowalny.



Wciśnij, aby zakończyć procedurę.

Podczas połączeń

Systemy telekomunikacyjne BusinessPhone umożliwiają obsługiwanie połączeń na wiele różnych sposobów. Można przełączać między słuchawką a zestawem głośnomówiącym/ rozmową grupową, wyciszać mikrofony, zgłaszać żądanie, przekierowywać połączenie, tworzyć konferencję lub zawieszać połączenie w celu wykonania innych zadań.

Słuchanie grupy rozmówców



Trwa rozmowa z wykorzystaniem słuchawki.

Wciśnij, aby włączyć lub wyłączyć głośnik.

Gdy lampka świeci się, rozmowy można słuchać przez głośnik.

***Uwaga:** Informacje na temat regulowania głośności znajdują się w sekcji „[Ustawienia](#)” na stronie 92.*

Przełączenie ze słuchawki na urządzenie głośnomówiące



Trwa rozmowa z wykorzystaniem słuchawki.

Wciśnij, aby włączyć głośnik.

Włączony zostanie tryb odsłuchiwania grupowego.

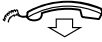

Odtóż słuchawkę.

Rozmowa w trybie z urządzeniem głośnomówiącym.



***Uwaga:** Informacje na temat regulowania głośności znajdują się w sekcji „[Ustawienia](#)” na stronie 92.*

Wciśnij, aby zakończyć połączenie.

Przełączenie z urządzenia głośnomówiącego na słuchawkę



Trwa rozmowa w trybie z urządzeniem głośnomówiącym.

Podnieś słuchawkę.

Kontynuuj rozmowę z wykorzystaniem słuchawki.

Wyłączanie mikrofonu



Trwa rozmowa.

Wciśnij, aby włączyć lub wyłączyć mikrofon.

Gdy świeci się lampka, zdalny rozmówca nie słyszy rozmów prowadzonych w zajmowanym przez użytkownika pomieszczeniu.

Zapytanie

Podczas trwającej rozmowy można połączyć się z innym numerem wewnętrznym lub zewnętrznym.

Zapytanie 

Naciśnij.

Linia 2 

Lub:

Naciśnij przycisk Linia 2.

Pierwsze połączenie zostanie zawieszono (lampka będzie wolno migać).



Wybierz numer trzeciej osoby.

Gdy osoba trzecia odbierze, będzie można przełączać się między połączeniami, utworzyć konferencję lub zakończyć jedno z połączeń.



Naciśnij, aby zakończyć połączenie związane z zapytaniem.

Drugie połączenie zostanie rozłączone.

Linia 1 

Naciśnij, aby powrócić do pierwszego połączenia.

Zostaniesz teraz połączony z pierwszym rozmówcą.

Przełączanie

Trwa rozmowa, np. na linii 2, a użytkownik chce powrócić do zawieszzonego połączenia na linii 1. Lampka zawieszzonego połączenia miga.

Linia 1 

Naciśnij, aby zawiesić drugie połączenie.

Nastąpi połączenie pierwszej rozmowy.

**Zapytanie
lub linia 2** 

Naciśnij, aby zawiesić pierwsze połączenie.

Nastąpi połączenie drugiej rozmowy.



Naciśnij, aby zakończyć trwające połączenie.

Łączenie rozmowy

W trakcie rozmowy na linii wewnętrznej lub zewnętrznej można przełączyć ją na inny numer.

Zapytanie



Naciśnij.

Wybierz numer trzeciej osoby.

Można przekierować rozmowę przed odebraniem lub czekać na odebranie.

***Uwaga:** Należy upewnić się, że połączenie zostało zestawione z właściwym numerem. Warto zapoznać się z uwagami i ostrzeżeniami znajdującymi się w sekcji „Użyteczne wskazówki” na stronie 109.*

Transfer



Naciśnij.

Lub:

Odlóż słuchawkę.

Rozmowa zostanie połączona. Połączenia zewnętrzne można przekazywać za pomocą przycisku Transfer, o ile taki stan połączenia został dopuszczony w konfiguracji systemu.

Łączenie rozmowy na zajęty numer wewnętrzny

Rozmowy można łączyć nawet na zajęte numery wewnętrzne. Żądany abonent usłyszy wyciszony sygnał (kolejkowanie) i połączenie będzie kontynuowane natychmiast po zakończeniu trwającego połączenia (jeśli funkcja kolejkowania jest dostępna).

Połączenie zwrotne

Jeśli po przełączeniu rozmowy zewnętrznej na wybrany numer wewnętrzny nie zostanie ona odebrana w określonym czasie, nastąpi oddzwonienie. Telefon zadzwoni ponownie.

Połączenie oczekujące

Jeżeli słyhać ton połączenia oczekującego w czasie rozmowy przychodzącej, to inna osoba próbuje się z tobą skontaktować.

Kończenie połączenia przychodzącego i odbieranie połączenia oczekującego

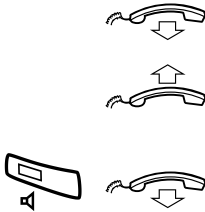

Odlóż słuchawkę, aby zakończyć połączenie przychodzące.

Telefon zasygnalizuje połączenie oczekujące.

Podnieś słuchawkę, by przyjąć nowe połączenie.

Lub:

Wciśnij i odlóż słuchawkę, aby przyjąć połączenie za pomocą zestawu głośnomówiącego.

Konferencja

W trakcie rozmowy można utworzyć konferencję telefoniczną.

Zapytanie 

Naciśnij.

Lub:

Linia 2 

Naciśnij.



Wybierz numer trzeciej osoby.

2F 

Naciśnij.

Konferencja 

Naciśnij, aby utworzyć konferencję trzech osób.

Telekonferencja dla trzech osób została utworzona. Trwająca konferencja jest sygnalizowana okresowo przez sygnał, który słyszą wszyscy jej uczestnicy.

Powtórz tę procedurę, aby dołączyć inne osoby do konferencji.

W ten sposób do rozmowy można przyłączyć maksymalnie sześć osób. Liczba rozmówców zewnętrznych zależy od konfiguracji systemu.

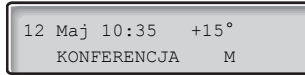

Zawieszanie indywidualne

Trwa rozmowa. Świeci się np. przycisk Linia 1. Chcesz teraz zawiesić na chwilę rozmowę przychodzącą.

Linia 1 

Naciśnij przycisk linii.

Lampka miga powoli.

Linia 1 

Wciśnij ponownie, aby podjąć zawieszoną rozmowę.

Wspólne zawieszanie

Zawieszenie 

Naciśnij (przycisk zaprogramowany).

Lampka przycisku linii zacznie powoli migać. Połączenie można odebrać pod dowolnym numerem wewnętrznym w ciągu jednej minuty. W przeciwnym wypadku połączenie zostanie nawiązane ponownie z numerem, pod którym zostało zawieszane.

Linia 1 

Wciśnij, by odebrać na własnym numerze wewnętrznym.

Lub:

Odbierz na innym numerze wewnętrznym:



Wybierz numer wewnętrzny, pod którym połączenie zostało zawieszone.

6 Wciśnij.

Wysyłanie wiadomości

Wysyłanie wiadomości na numer wewnętrzny, gdy jest on zajęty lub nie odpowiada.

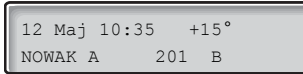

Wiadomość  #

Wiadomość o połączeniu zwrotnym

Naciśnij, aby wysłać wiadomość typu "Zadzwoń do mnie".

Wiadomość głosowa

Wysyłanie wiadomości głosowej.

Wiadomość 

Naciśnij.

9 *Naciśnij i zacznij mówić, aby nagrać wiadomość głosową.*

***** *Wciśnij, aby odtworzyć, i odsłuchaj swoje nagranie.*

9 *Wciśnij i zacznij mówić, aby ponownie nagrać.*

*Wciśnij, aby wysłać.*

Lista połączeń

Lista połączeń zawiera kompletną historię ostatnio wykonanych połączeń. Umożliwia ona dostęp do wcześniej wybranych/otrzymanych, wewnętrznych/zewnętrznych numerów

Lista połączeń oferuje następujące opcje:

- Wyświetlanie łącznej liczby połączeń (maksymalnie 20)
- Wybieranie lub usuwanie numerów zapisanych na liście
- Przewijanie listy połączeń
- Sprawdzanie godziny i daty poszczególnych połączeń
- Wyświetlanie liczby nieodebranych wywołań

W przypadku nieodebranych lub niesprawdzonych połączeń wyświetlacz pokazuje c!

```
12 Maj 10:35 +15°
ANDERSEN A 200 C!
```

Odczyt listy nieodebranych wywołań

Wyświetlanie pierwszej pozycji z listy połączeń:

✖ 4 8 #

Naciśnij.

Na wyświetlaczu ojawiają się następujące informacje, np.:

```
00431811005446 !<- 1
następna:+ kasowanie:-
```

Połączenia przychodzące/wychodzące są wyświetlane jako:

- [<- Połączenia przychodzące nieodebrane
- !<- Połączenia przychodzące nieodebrane = połączenie nieodebrane
- [-> Połączenie wychodzące
- 1-20 Pokazuje pozycję na liście (maksymalnie 20 wpisów)

Jeżeli dostępna jest nazwa numeru rozmówcy w systemie, to jest ona wyświetlana na przemian z numerem. (W celu uzyskania informacji na temat dostępności tej funkcji w systemie należy skontaktować się z administratorem systemu)

Uwaga: Jeżeli użytkownik nie zareaguje w ciągu 30 sekund, wyświetlacz powróci do stanu spoczynku. Aby wyłączyć funkcję przed czasem, należy nacisnąć przycisk kasowania.

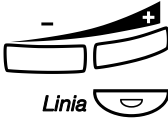

Linia

Naciśnij przycisk zwiększania głośności, aby przewinąć listę.

Naciśnij, aby wykonać połączenie z wybranym numerem.

Po nawiązaniu połączenia numer zostanie automatycznie usunięty z listy połączeń. Cyfry dostępu do linii zewnętrznej zostaną dodane automatycznie.

Uwaga: Jeśli cyfry dostępu do linii zewnętrznej nie zostały zdefiniowane dla listy połączeń, należy skontaktować się z administratorem systemu.

Wyświetlanie daty, godziny i liczby prób nawiązania połączenia

Podczas odczytu listy nieodebranych połączeń.

1 Naciśnij, aby wyświetlić datę i godzinę wybranego połączenia.

Zostaną wyświetlone informacje o tym, kiedy i ile razy wybrano numer/odebrano połączenie.

```
12 Maj 08:22 12x
powrót:1
```

1 Naciśnij, aby przywrócić poprzedni stan wyświetlacza.



Usuwanie numerów z listy nieodebranych połączeń

Podczas odczytu listy nieodebranych połączeń.

Naciśnij przycisk zmniejszenia głośności, aby usunąć wybrane połączenie.

Wyświetlany numer zostanie usunięty z listy i zostanie wyświetlony następny. Jeśli na liście nie będzie więcej połączeń, na wyświetlaczu pojawi się odpowiedni komunikat.



Opuszczanie listy połączeń

Naciśnij, aby opuścić listę połączeń.

Informacje o kosztach połączeń

Uwaga: Sekcja ta dotyczy tylko telefonów Dialog 4222 Office i Dialog 3212 Standard.

Jeżeli w systemach komunikacyjnych BusinessPhone są dostępne informacje o połączeniach pochodzące z sieci publicznej, za pomocą tej funkcji można sprawdzać koszt połączeń wychodzących. W systemach telekomunikacyjnych BusinessPhone dostępnych jest kilka opcji związanych z uzyskiwaniem tych informacji.

Wyświetlanie kosztów

Podczas zewnętrznego połączenia wychodzącego na wyświetlaczu pojawia się rzeczywisty koszt tego połączenia. Wyłączenie wyświetlania kosztów połączeń.

✱ 4 1 #



Naciśnij.

Sygnal potwierdzenia, funkcja wyświetlania informacji o kosztach połączeń została wyłączona.

Wciśnij.

Aby ponownie włączyć wyświetlanie kosztów dla wszystkich kolejnych połączeń, należy powtórzyć powyższą procedurę.

Koszt ostatniego połączenia

Po zakończeniu zewnętrznego połączenia wychodzącego można wyświetlić koszt tego połączenia.

✖ **4 6 #**



Naciśnij.

Na wyświetlaczu pojawi się koszt ostatniego połączenia.

Wciśnij, aby zakończyć procedurę.

Odczyt kosztów połączeń z własnego licznika

Funkcja ta jest przydatna, gdy użytkownik chce sprawdzić całkowity koszt wszystkich połączeń, które zrealizował.

✖ **4 5 #**



Naciśnij.

Na wyświetlaczu pojawi się łączny koszt połączeń od momentu ostatniego kasowania.

Wciśnij, aby zakończyć procedurę.

Przenoszenie wywołań

Gdy nie można odbierać połączeń lub aby odbierać połączenia pod innym numerem, można przenieść wywołania na inny numer. Pozycja odpowiedzi może być wstępnie zaprogramowana (wspólna dla: [Stałe przekierowanie](#), [Przekierowanie przy braku zgłoszenia](#) i [Przekierowanie, gdy dzwoniący słyszy sygnał zajętości](#)) lub indywidualna.

Jeśli istnieje konieczność natychmiastowej rozmowy z osobą, która przeniosła wywołania do niej kierowane, można użyć funkcji obejścia przeniesienia.

W zależności od typu przekierowania można również nagrać powitanie osobiste, patrz sekcja „[Zmiana osobistego powitania](#)“ na stronie 62.

***Uwaga:** Połączenia można nadal normalnie wykonywać.*

Przekierowanie przy braku zgłoszenia

Administrator systemu może tak zaprogramować dany numer wewnętrzny, że gdy abonent nie może odbierać wywołań przychodzących (wewnętrznych lub zewnętrznych), są one automatycznie przekierowywane na zaprogramowany numer (czas domyślny: 15 sekund).

Przekierowanie, gdy dzwoniący słyszy sygnał zajętości

Administrator systemu może tak zaprogramować dany numer wewnętrzny, że gdy abonent jest zajęty i ktoś chce się z nim połączyć (z numeru wewnętrznego lub zewnętrznego), połączenie to jest automatycznie przekierowywane na zaprogramowany numer.

Stałe przekierowanie

Funkcja ta realizuje przekierowanie połączeń na zaprogramowany numer (np. do sekretariatu).

Włączanie stałego przekierowania

2F 

Przekierowanie 

Naciśnij.

Naciśnij, aby włączyć przekierowanie.

Wszystkie połączenia z danym numerem wewnętrznym będą przekierowywane na zaprogramowany numer. Na wyświetlaczu pojawi się bieżący stan przekierowania.

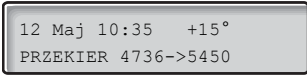

12 Maj 10:35 +15°
PRZEKIER 4736->5450

Anulowanie przekierowania

2F 

Przekierowanie 

Naciśnij.

Naciśnij, aby anulować przekierowanie.

Programowanie numeru stałego przekierowania

Aby zaprogramować nowy numer przekierowania:

*** 0 0 ***

Naciśnij, aby przejść do trybu programowania.



Naciśnij.



Naciśnij.



Wprowadź nowy numer, gdzie mają być kierowane wywołania.



Naciśnij.



Naciśnij.



Wciśnij, aby zakończyć procedurę.

Indywidualne przekierowanie

Funkcja ta umożliwia przekierowywanie połączeń na numery wewnętrzne i zewnętrzne, np. dowolny numer w centrali, numer wewnętrzny kolegi, numer zewnętrzny lub wspólny numer skrócony (np. numer telefonu komórkowego).

Uwaga: W celu zapobieżenia nadużyciom indywidualne przekierowanie zewnętrzne można zablokować dla swojego numeru wewnętrznego, patrz sekcja „Zabezpieczenia“ na stronie 70.

Programowanie i włączanie przekierowania wewnętrznego

Funkcja ta umożliwia przekierowywanie połączeń na numer wewnętrzny.

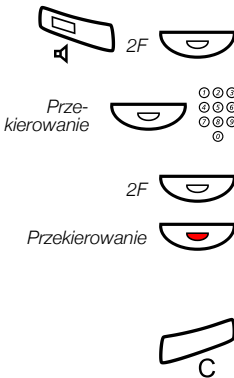

Naciśnij.

Naciśnij i wybierz nowy numer w centrali.

Może to być dowolny numer w centrali.

Naciśnij.

Naciśnij.

Sygnal potwierdzenia. Lampka przekierowania świeci. Na wyświetlaczu znajdują się informacje o stanie funkcji podążania wywołań za abonentem.

Wciśnij, aby zakończyć procedurę.

Połączenia można nadal normalnie wykonywać. Specjalny sygnał zgłoszenia centrali przypomina o tym, że funkcja przenoszenia wywołań jest włączona.

Uwaga: Nie można włączyć indywidualnego przekierowania wewnętrznego, jeżeli włączone jest już indywidualne przekierowanie zewnętrzne.

Anulowanie przekierowania wewnętrznego



Naciśnij.

Naciśnij.

Funkcja przekierowania indywidualnego jest wyłączona. Lampka zgaśnie.

Programowanie i włączanie nowego adresu przekierowania zewnętrznego

Ustawianie nowego adresu indywidualnego przekierowania zewnętrznego:

* 2 2 *

Wciśnij.

0

Wybierz cyfry dostępu do linii zewnętrznej i nowy numer zewnętrzny przekierowania.

Maksymalnie 24 cyfry.

Uwaga: Cyfry dostępu do linii zewnętrznej zależą od konfiguracji systemu.

Uwaga: Jeżeli sieć publiczna wymaga oczekiwania na drugi ton wybierania, wciśnij *.

#

**Wciśnij, aby włączyć przekierowanie wewnętrzne.**

Sygnał potwierdzenia.

Wciśnij, aby zakończyć procedurę.

Uwaga: Przed opuszczeniem biura zadzwoń na swój numer wewnętrzny, aby sprawdzić, czy przekierowanie zewnętrzne zostało ustawione prawidłowo. W ten sposób można się upewnić, że numer został zaprogramowany prawidłowo i że wywołania nie zostaną przekierowane pomyłkowo do innej osoby.

Anulowanie przekierowania zewnętrznego

2 2

Naciśnij.**Wciśnij.**

Uwaga: Zaprogramowany numer przekierowania nie jest usuwany z pamięci, przekierowanie jest po prostu wyłączane.

✳ 2 2 ✳ #



Ponowne włączanie przekierowania zewnętrznego

Funkcja ta umożliwia przekierowywanie połączeń na numer zewnętrzny.

Naciśnij, aby włączyć zaprogramowane przekierowanie na numer zewnętrzny.

Połączenia można nadal normalnie wykonywać. Specjalny sygnał zgłoszenia centrali przypomina o tym, że funkcja przenoszenia wywołań jest włączona. Na wyświetlaczu pojawi się informacja o włączeniu funkcji przekierowania na numer zewnętrzny.

Wciśnij.

Podążanie wywołania za abonentem

Dzięki tej funkcji wywołania można odbierać w dowolnym miejscu, przekierowując je tam. Aby włączyć funkcję podążania wywołania za abonentem, w telefonie musi być włączone przekierowanie indywidualne.

Włączanie funkcji podążania wywołania za abonentem

Uwaga: Czynności opisane poniżej należy wykonać przy użyciu telefonu, do którego są przekierowywane wywołania.

✳ 2 1 ✳



Wciśnij.

Wybierz własny numer wewnętrzny i wciśnij.



Wybierz nowy numer i naciśnij.

Specjalny sygnał zgłoszenia centrali.



Wciśnij, aby zakończyć procedurę.

Anulowanie funkcji podążania wywołania za abonentem

Funkcję podążania wywołania za abonentem oraz przekierowanie indywidualne można również anulować z pozycji odpowiedzi.

2 1 *



Naciśnij.

Wybierz swój numer wewnętrzny.

#



Wciśnij.

Sygnał zgłoszenia centrali.

Wciśnij, aby zakończyć procedurę.

Informacja o nieobecności

Gdy abonent jest nieobecny przez pewien czas (np. jest na spotkaniu, na wakacjach, na obiedzie lub jest chory), przy użyciu tej funkcji można powiadamiać o powodach jego nieobecności osoby, które się z nim kontaktują telefonicznie. Połączenia zewnętrzne zostaną przekierowane do operatora, który także ma dostęp do informacji o powodach nieobecności.

***Uwaga:** Jeżeli włączono przekierowanie z osobistym powitaniem, dzwoniący usłyszą to powitanie, nawet jeżeli została włączona informacja o nieobecności, patrz sekcja „Zmiana osobistego powitania” na stronie 62.*

Osoby dzwoniące można powiadamiać o przyczynach nieobecności na wiele sposobów:

1) Za pomocą zaprogramowanych tekstów

Wprowadź informacje o przyczynach nieobecności oraz datę i godzinę powrotu.

2) Za pomocą informacji głosowych

Nagraj wiadomość głosową zawierającą informacje o przyczynach nieobecności.

Wprowadzanie informacji

Zapisywanie informacji tekstowych lub głosowych.



Naciśnij.

Naciśnij.

Po uaktywnieniu informacji lampka Wiadomość/Informacja będzie świecić. Po otrzymaniu wiadomości lampka zacznie migać, patrz sekcja „[Odsłuchiwanie wiadomości](#)” na stronie 60.

Wybierz opcję Zaprogramowany tekst lub Informacje głosowe.

Zaprogramowane teksty



Wprowadź kod informacji oraz informacje dodatkowe (patrz tabela).

	Kod	Informacja dodatkowa
Godzina powrotu	1	godzina (00–23) minuty (00–59)
Data powrotu	2	miesiąc (01–12) dzień (01–31)
Posiłek	3	powrót, godzina minuty
Spotkanie	4	powrót, godzina minuty
Urlop	5	powrót, miesiąc dzień
Choroba	6	powrót, miesiąc dzień

#



Wciśnij, aby wprowadzić informację.





Wciśnij, aby zakończyć procedurę.

Zaprogramowane informacje o przyczynie nieobecności pojawiają się na wyświetlaczu. U osób dzwoniących z aparatów wewnętrznych informacje te pojawiają się na wyświetlaczu telefonu (jeśli aparat nie ma wyświetlacza, usłyszą oni informację głosową). Połączenia zewnętrzne zostaną przekierowane do operatora, który także ma dostęp do informacji o powodach nieobecności.

Przykładowa zaprogramowana informacja tekstowa: Dni wolne, wracam 27 czerwca.

2F  **Naciśnij.**
Informacja  **Naciśnij.**
5 **Wprowadź kod.**
0 6 2 7 **Podaj miesiąc i dzień.**
**Wciśnij.**
Informacja jest aktywna.

Informacje głosowe

2F  **Naciśnij.**
Informacja  **Naciśnij.**
9 **Wciśnij i zacznij mówić.**
***** **Wciśnij, aby odtworzyć, i odsłuchaj swoje nagranie.**
9 **Wciśnij i zacznij mówić, aby ponownie nagrać.**
**Wciśnij, aby wyłączyć.**



Wciśnij, aby zakończyć procedurę.

Osoby dzwoniące z aparatów wewnętrznych usłyszą wiadomość w słuchawce lub w głośniku. Połączenia zewnętrzne zostaną przekierowane do operatora, który także ma dostęp do informacji o przyczynach nieobecności.

Uwaga: Aby sprawdzić udostępniane informacje, należy wybrać własny numer wewnętrzny.

Zmiana informacji

Kasowanie informacji

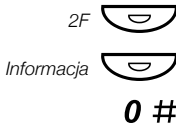

Naciśnij.

Naciśnij.

Naciśnij, aby wykasować informację.

Zapisywanie informacji

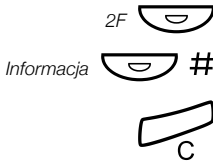

Naciśnij.

Naciśnij, aby wyłączyć i zachować do późniejszego użytku.
Informacja nie jest aktywna.

Wciśnij, aby zakończyć procedurę.

Użycie zapisanej informacji

Gdy informacja nie jest aktywna:

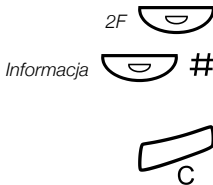

Naciśnij.

Naciśnij, aby uaktywnić zapisaną informację.
Lampka Wiadomość/Informacja zaświeci się. Informacja jest aktywna.

Wciśnij, aby zakończyć procedurę.

Uzyskiwanie informacji dla wywołań przekierowanych

Uwaga: Sekcja ta dotyczy tylko telefonów Dialog 4222 Office i Dialog 3212 Standard.

Koleżanka z pracy, pani Andersen, zaprogramowała przekierowanie wywołań na Twój numer wewnętrzny. Możesz teraz odbierać wywołania kierowane do pani Andersen. Znak '&' or '%' informuje o tym, że pani Andersen zaprogramowała informację tekstową lub głosową.

Zaprogramowana informacja tekstowa

KOWALSKA J	200&
NOWAK A	201 M

2F 

Odczyt & 

Naciśnij.

Naciśnij i przytrzymaj, aby przeczytać informację tekstową.

Zaprogramowana informacja głosowa

KOWALSKI J	200%
NOWAK A	201 M

Zapytanie 



Naciśnij.

Wybierz numer pani Andersen, aby usłyszeć informację głosową.

System skrzynki głosowej

Gdy przebywasz poza biurem, dzwoniący mogą zostawiać wiadomości w Twojej indywidualnej lub wspólnej skrzynce głosowej.

Można również skonfigurować skrzynkę głosową z osobistym powitaniem, patrz sekcja „[Zmiana osobistego powitania](#)” na stronie 62.

Podczas pierwszego użycia systemu obsługi skrzynki głosowej (możliwe jedynie z własnego numeru wewnętrznego) możesz zostać poproszony o zmianę hasła, jeżeli ma ono wartość domyślną (0000). Patrz sekcja „[Zmiana hasła](#)” na stronie 65 lub postępuj zgodnie ze wskazówkami głosowymi.

***Uwaga:** W celu używania systemu skrzynki głosowej numer wewnętrzny musi uzyskać autoryzację administratora systemu.*

Włączanie skrzynki głosowej

Przekierowanie numeru wewnętrznego do indywidualnej lub wspólnej skrzynki głosowej.



Przekierowanie



Przekierowanie



Naciśnij.

Naciśnij.

Wybierz numer indywidualnej lub wspólnej skrzynki głosowej.

Informacje na temat zdefiniowanego numeru systemu poczty głosowej można uzyskać od administratora systemu.



Naciśnij.

Naciśnij.



Wciśnij, aby zakończyć procedurę.

Po włączeniu funkcji przekierowania wywołań do skrzynki głosowej lampka przekierowania świeci cały czas.

***Uwaga:** W celu codziennego użytku zaleca się uzyskanie u administratora systemu zdefiniowania indywidualnej lub wspólnej skrzynki głosowej jako zaprogramowanego numeru przekierowania. Po jej zdefiniowaniu wystarczy nacisnąć 2F  + Przekierowanie , aby uaktywnić skrzynkę głosową.*

Administrator systemu może również zdefiniować, czy skrzynka głosowa będzie włączana w przypadku braku odpowiedzi na połączenie po upływie pewnego czasu lub w przypadku, gdy numer wewnętrzny będzie zajęty.

Wyłączanie skrzynki głosowej



Naciśnij.



Naciśnij.

Sygnal potwierdzenia.



Wciśnij, aby zakończyć procedurę.

Telefon ponownie zaszygnalizuje nowe połączenia przychodzące.

***Uwaga** Skrzynka głosowa jest dalej aktywna, gdy została zdefiniowana jako zaprogramowane przekierowanie [Przekierowanie przy braku zgłoszenia](#) and [Przekierowanie, gdy dzwoniący słyszy sygnał zajętości](#).*

Dostęp do skrzynki głosowej

Do następujących funkcji skrzynki głosowej możliwy jest dostęp z własnego numeru wewnętrznego, innego dowolnego numeru wewnętrznego lub z numeru zewnętrznego (np. z telefonu komórkowego)

- Odsłuchiwanie dostępnych wiadomości
- Zmiana osobistego powitania*)
- Wysyłanie wiadomości*)
- Ustawianie powiadomienia o połączeniu zewnętrznym *) (zależnie od konfiguracji)
- Zmiana hasła*)

*) nie ma zastosowania do wspólnej skrzynki głosowej

Dostęp do skrzynki głosowej z własnego numeru wewnętrznego

Wiadomość 

Naciśnij, aby uzyskać dostęp do indywidualnej skrzynki głosowej

Lub:

Wspólna skrzynka głosowa 

Naciśnij, aby uzyskać dostęp do wspólnej skrzynki głosowej (przycisk zaprogramowany).

Odsłuchaj i postępuj zgodnie ze wskazówkami głosowymi.

Uwaga: W zależności od konfiguracji możesz zostać poproszony o podanie hasła przed pobraniem wiadomości ze skrzynki głosowej.

Dostęp do skrzynki głosowej z innego dowolnego numeru wewnętrznego



Wybierz numer indywidualnej lub wspólnej skrzynki głosowej.

Odsłuchaj i postępuj zgodnie ze wskazówkami głosowymi.

Dostęp do skrzynki głosowej z numeru wewnętrznego (np. z telefonu komórkowego)



Wybieranie publicznego numeru firmy.



Wybierz numer indywidualnej lub wspólnej skrzynki głosowej.
Odstuchaj i postępuj zgodnie ze wskazówkami głosowymi.

Odstuchiwanie wiadomości

Otrzymane wiadomości dzielą się na trzy kategorie:

- Nowe wiadomości (nieodstuchane); Wskazuje na nie migająca lampka wiadomości i specjalny sygnał wybierania.
- Wiadomości odstuchane; Wskazuje na nie świecąca lampka wiadomości i specjalny sygnał wybierania.
- Wiadomości zapisane; Brak wskazania.

***Uwaga:** Wiadomości są usuwane z systemu po upływie pewnego czasu. Szczegółowe informacje na ten temat można uzyskać od administratora systemu.*

Dostęp do skrzynki głosowej.

(Patrz rozdział „[Dostęp do skrzynki głosowej](#)“ na stronie 59.)

Odluchaj i postępuj zgodnie ze wskazówkami głosowymi w menu głównym.

***Uwaga:** Wspólna skrzynka głosowa nie posiada menu głównego, należy przeskoczyć następny etap.*

1 Wybierz, aby odstuchać dostępne wiadomości.

***Uwaga:** Jeżeli w skrynce głosowej nie ma wiadomości, opcja odstuchiwanie wiadomości nie będzie dostępna.*



Wybierz jedną z trzech kategorii wiadomości (nowa, odsłuchana, zapamiętana).

Odsłuchaj wiadomości i postępuj zgodnie ze wskazówkami głosowymi w menu dedykowanym.

- odtwórz wiadomość ponownie
- przekieruj wiadomość
- wprowadź informacje o dacie i godzinie
- przerwa w czasie odtwarzania
- odtwórz poprzednią wiadomość
- zapamiętaj wiadomość
- odtwórz następną wiadomość
- usuń wiadomość

Uwaga: Wiadomość głosowa zostanie odsłuchana. Wiadomość typu „Zadzwoń do mnie” - nastąpi połączenie z nadawcą (te wiadomości nie mogą być zapamiętane).



Wciśnij, aby zakończyć procedurę.

Przekazywanie wiadomości głosowej

Kopię odebranych wiadomości głosowych (znajdujące się w indywidualnej skrzynce głosowej) można przesyłać na inne numery skrzynek (indywidualne lub wspólne). Jeśli wiadomość głosowa (odsłuchana lub zapamiętana) jest przesyłana do indywidualnej skrzynki głosowej, numer skrzynki głosowej jest taki sam, jak numer wewnętrzny.

Uwaga: Przesłana wiadomość jest kopią, tzn. można ją usunąć, nie usuwając wiadomości oryginalnej.

Brak dostępnych numerów listy dystrybucyjnej. Przekierowanie tej samej wiadomości do wielu skrzynek głosowych należy wykonać jako pojedyncze operacje.

Zmiana osobistego powitania

Uwaga: Funkcja ta nie ma zastosowania do wspólnej skrzynki głosowej

W zależności od typu przekierowania, które ma być włączone, można zdefiniować trzy różne osobiste powitania. Można włączyć przekierowanie, gdy dzwoniący słyszy sygnał zajętości, gdy brak odpowiedzi lub włączyć stałe lub indywidualne przekierowanie dla wszystkich swoich rozmów.

Dostęp do skrzynki głosowej.

(Patrz rozdział „Dostęp do skrzynki głosowej“ na stronie 59.)

Odluchaj i postępuj zgodnie ze wskazówkami głosowymi w menu głównym.

2

Wciśnij, aby zmienić powitanie osobiste.



Wybierz żądany typ przekierowania.

Odluchaj i postępuj zgodnie ze wskazówkami głosowymi w menu głównym.

Po włączeniu przekierowania nagrane powitanie zostanie odtworzone następną osobie próbującej połączyć się z danym numerem.



Wciśnij, aby zakończyć procedurę.

Uwaga: Jeżeli włączone zostało przekierowanie z osobistym powitanem, dzwoniący usłyszą to powitanie zamiast włączonej informacji o nieobecności.

Wysyłanie wiadomości przez skrzynkę głosową

Uwaga: Funkcja ta nie ma zastosowania do wspólnej skrzynki głosowej

Za pomocą tej funkcji system poczty głosowej pozwala na zapisywanie i wysyłanie wiadomości ze swojej skrzynki do dowolnej innej skrzynki głosowej bez potrzeby połączenia z odnośnym właścicielem. Zapisaną wiadomość można przesłać do jednej lub wielu skrzynek głosowych.

Uwaga: Brak dostępnych numerów listy dystrybucyjnej. Wysyłanie tej samej wiadomości do wielu skrzynek głosowych należy wykonać jako pojedyncze operacje.

Dostęp do skrzynki głosowej.

(Patrz rozdział „[Dostęp do skrzynki głosowej](#)” na stronie 59.)

Odluchaj i postępuj zgodnie ze wskazówkami głosowymi w menu głównym.

3

Wybierz, aby odtworzyć i wysłać wiadomości.

Odsłuchaj i postępuj zgodnie z dedykowanymi wskazówkami głosowymi.

Wiadomości można odsłuchiwać lub ponownie odtwarzać przed wysłaniem ich do skrzynki głosowej.

Uwaga: Wiadomość można również wysłać w czasie trwania połączenia, patrz „[Wysyłanie wiadomości](#)” na stronie 39.

Powiadamianie na numer zewnętrzny

Uwaga: Funkcja ta nie ma zastosowania do wspólnej skrzynki głosowej

Za pomocą tej funkcji system obsługi wiadomości może powiadomić użytkownika o nadejściu nowej wiadomości głosowej. Można określić numer zewnętrzny, pod który system ma dzwonić w zaprogramowanym czasie lub natychmiast po otrzymaniu wiadomości.

Uwaga: Funkcja ta może być ograniczona lub może nie być dostępna. Informacje na temat dostępności tej funkcji można uzyskać od administratora systemu.

Abonent może być powiadamiany na dwa sposoby (w zależności od ustawień systemu):

- Powiadomianie z dostępem do skrzynki głosowej:
Powiadomienie potwierdzone jest za pomocą hasła (musi różnić się od wartości domyślnej 0000). Patrz sekcja „**Zmiana hasła**“ na stronie 65 - wybór nowego hasła. Masz pełny dostęp do systemu skrzynki głosowej.
- Powiadomianie bez dostępu do skrzynki głosowej:
Abonent słyszy krótką informację o tym, że ktoś zostawił wiadomość w skrzynce. Potwierdzenie powiadomienia przez wciśnięcie dowolnego przycisku. Aby pobrać wiadomość, należy oddzwonić do systemu poczty głosowej.

***Uwaga:** Jeśli odbiór powiadomienia nie zostanie potwierdzony w ustalonym czasie, połączenie zostanie przerwane i ponownie nawiązane później (informacje na temat zaprogramowanej liczby prób powiadomienia można uzyskać od administratora systemu).*

Dostęp do skrzynki głosowej.

(Patrz rozdział „**Dostęp do skrzynki głosowej**“ na stronie 59.)

Odłuchaj i postępuj zgodnie ze wskazówkami głosowymi w menu głównym.

4

Wybierz, aby ustawić powiadomienie o połączeniu zewnętrznym.

Odsłuchaj i postępuj zgodnie z dedykowanymi wskazówkami głosowymi.

Istnieje możliwość zaprogramowania numeru zewnętrznego, pod który mają być wysyłane powiadomienia, i czasu powiadamiania, oraz włączenia lub wyłączenia tej funkcji. Numer zewnętrzny (w tym cyfry dostępu do linii zewnętrznej) może składać się z maksymalnie 24 cyfr. Godzinę należy wprowadzić w formacie 24-godzinny, np. godzinie 20:30 odpowiada wartość 2030. Wprowadzone wartości są automatycznie zaokrąglane do pełnych kwadransów, na przykład wartość 2013 zostanie zaokrąglona do wartości 2015.

***Uwaga:** Numer, pod który ma być wysyłane powiadomienie, i godzina powiadomienia należy zaprogramować przed włączeniem funkcji powiadamiania.*



Wciśnij, aby zakończyć procedurę.

Zmiana hasła

Zmiana hasła poprzez indywidualną skrzynkę głosową

Uwaga: Funkcja ta nie ma zastosowania do wspólnej skrzynki głosowej

Dostęp do skrzynki głosowej.

(Patrz rozdział „Dostęp do skrzynki głosowej“ na stronie 59.)

Odluchaj i postępuj zgodnie ze wskazówkami głosowymi w menu głównym.

5



Wybierz, aby zmienić hasło.

Odsłuchaj i postępuj zgodnie z dedykowanymi wskazówkami głosowymi.

Wciśnij, aby zakończyć procedurę.

Zmiana hasła poprzez telefon

* 7 2 *



Wybierz aktualne hasło.

Hasło domyślne to 0000.

Wciśnij.



Wybierz nowe hasło.

#



Wciśnij.

Sygnal potwierdzenia.

Wciśnij, aby zakończyć procedurę.

Funkcja dyktafonu

Przy użyciu funkcji dyktafonu można nagrywać i odbierać osobiste wiadomości głosowe. Wiadomość z dyktafonu jest traktowana jak normalna wiadomość. Informacje na temat pobierania wiadomości przy użyciu funkcji dyktafonu, patrz sekcja „[Odsłuchiwanie wiadomości](#)“ na stronie 60.

Nagrywanie wiadomości

Rozpoczynanie nagrywania:



*** 5 8 #**

Podnieś słuchawkę.

Wybierz numer i nagraj swoją wiadomość.

Maksymalny czas nagrywania wynosi 4 minuty i 15 sekund.

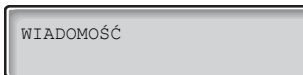

Wybierz jedną z poniższych opcji:

Wciśnij, aby odtworzyć.

9

Wciśnij i zacznij mówić, aby ponownie nagrać.

#

Wciśnij, aby zatrzymać nagrywanie i zapisz wiadomość.



Wciśnij, aby zakończyć procedurę.

Nagrywanie rozmowy

Dzięki funkcji nagrywania rozmów można zapisać prowadzoną rozmowę telefoniczną w indywidualnej skrzynce głosowej, naciskając zaprogramowany przycisk Nagrywanie. Można nagrywać połączenia z numerami wewnętrznymi i zewnętrznymi. Nie można zapisywać połączeń konferencyjnych.

Nagrana rozmowa traktowana jest jak zwykła wiadomość głosowa. Informacje na temat pobierania nagranych rozmów można znaleźć w sekcji „[Odsłuchiwanie wiadomości](#)” na stronie 60.

***Uwaga:** Funkcja ta może być ograniczona lub może nie być dostępna. Informacje na temat dostępności tej funkcji można uzyskać od administratora systemu. Co więcej, podczas całej sesji nagrywania może być słyszalny sygnał konferencji.*

Aby rozpocząć lub zakończyć nagrywanie trwającej rozmowy:

Nagrywanie



Naciśnij przycisk Nagrywanie (przycisk zaprogramowany).

Świecąca lampka podczas nagrywania wskazuje, że rozmowa jest rejestrowana. Nagrywanie można rozpocząć i zakończyć w dowolnej chwili. Maksymalny czas nagrywania wynosi 4 minuty i 15 sekund. Aby nagrywać dłużej, należy ponownie wykonać powyższą procedurę.

***Ostrzeżenie!** Nagrywanie rozmowy bez powiadomienia o tym rozmówcy może być niezgodne z prawem. Przesyłanie lub odtwarzanie nagranej rozmowy osobom trzecim bez zgody rozmówcy może być również niezgodne z prawem.*

Osoba, która chce nagrać rozmowę, jest zobowiązana do uzyskania zgody rozmówcy i poinformowania go o celu nagrywania, a także o sposobie, w jaki nagranie zostanie wykorzystane. Postępowanie zgodnie z odpowiednimi przepisami jest obowiązkiem użytkownika, a naruszenie tego prawa może spowodować pociągnięcie do odpowiedzialności karnej. Producent i sprzedawca tego produktu nie odpowiadają za nadużycia spowodowane korzystaniem z tej funkcji ani żadne szkody z tego wynikające.

Systemowy spis telefonów

Systemowy spis telefonów obejmuje wewnętrzne numery centrali oraz zewnętrzne numery skrócone.

Użycie systemowego spisu telefonów

*** 0 #** *Naciśnij, aby wyszukać wewnętrzny numer centrali*

Lub:

0* *Naciśnij, aby wyszukać wspólne numery skrócone*

Wyświetlacz pokazuje:

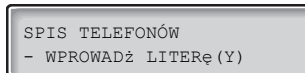

SPIS TELEFONÓW
- WPROWADŹ LITERę (Y)



Opuszczanie systemowego spisu telefonów

Naciśnij, aby zamknąć



Wykonywanie połączenia

Wprowadź pierwszą literę (litery) nazwy.

Wciśnięcie przycisku spowoduje wyświetlenie pierwszej dostępnej litery przypisanej do przycisku. Aby wyświetlić kolejne litery, należy ponownie przycisnąć przycisk. Przycisk 0 i 1 ma przypisane znaki specjalne. Zaznaczona litera zostaje wybrana po upływie 3 sekund lub po przyciśnięciu innego przycisku.

***Uwaga:** Aby przejrzeć cały systemowy spis telefonów, można w bezpośredni sposób uruchomić funkcję wyszukiwania bez wprowadzania pierwszej litery (liter) nazwy.*

Naciśnij, aby włączyć funkcję wyszukiwania

Wyszukiwanie powiodło się

Zostanie wyświetlony pierwszy wpis zgodny z wprowadzoną literą (literami).

0 Naciśnij, aby przewinąć listę do przodu

Lub:

*** Naciśnij, aby przewinąć listę do tyłu**

Po osiągnięciu początku lub końca listy słyszalny będzie krótki sygnał dźwiękowy.

Linia 1 

Naciśnij, aby połączyć się z wybranym numerem

Wyszukiwanie nie powiodło się

Jeżeli żaden z wpisów nie spełnia kryteriów wyszukiwania, na wyświetlaczu pojawi się informacja:

NIE ZNALEZIONO NAZWY
powrót:1

1 Naciśnij, aby rozpocząć nowe wyszukiwanie

Zabezpieczenia

Zamknięcie linii abonenckiej

Można zamknąć linię numeru wewnętrznego, aby zapobiec niuprawnionemu wykonywaniu połączeń zewnętrznych. Stale będzie można wykonywać połączenia wewnętrzne oraz odbierać połączenia przychodzące.

*** 7 2 #**



Naciśnij, aby zablokować swój numer wewnętrzny.
Sygnał potwierdzenia.

Wciśnij, aby zakończyć procedurę.

Otwarcie linii abonenckiej

7 2 *



Naciśnij.

Wybierz hasło

Uwaga: Zmiana hasła, patrz rozdział „Zmiana hasła“ na stronie 65

#



Wciśnij, aby ponownie otworzyć.

Sygnał potwierdzenia. Linia abonencka jest otwarta.

Wciśnij, aby zakończyć procedurę.

Skorzystanie z zamkniętej linii

Aby wykonać połączenie można tymczasowo obejść zamknięcie numeru wewnętrznego, używając osobistego hasła.

***Uwaga:** Zmiana hasła, patrz rozdział „Zmiana hasła“ na stronie 65*

Skorzystanie z własnej zamkniętej linii

*** 7 2 ***

Wciśnij.



Wybierz hasło.

#

Wciśnij.

Sygnal zgłoszenia centrali. Można teraz wykonać jedno połączenie ze swojego numeru wewnętrznego.

Skorzystanie z innej zamkniętej linii

Umożliwia wykoanie połączenia na innym zablokowanym numerze wewnętrznym przy użyciu hasła.

*** 7 2 ***

Wciśnij.



Wybierz hasło

Wciśnij.



Wybierz swój numer wewnętrzny.

#

Wciśnij.

Sygnal zgłoszenia centrali. Można teraz wykonać jedno połączenie z zamkniętej linii abonenckiej.

Funkcje grupowe

Podczas wspólnej pracy w zespole bardzo użyteczne mogą być poniższe funkcje grupowe. Dzięki nim można wywoływać współpracowników, przekazywać im układ przycisków linii zewnętrznych lub odbierać kierowane do nich wywołania.

Przyciski linii zewnętrznych

Dzięki tej funkcji wszystkie (lub wybrane) linie zewnętrzne można przypisać do przycisków zaprogramowanych we wszystkich telefonach. Przycisk funkcyjny trzeba zaprogramować dla każdej linii zewnętrznej. Oznacza to, że można monitorować stan każdej zaprogramowanej linii zewnętrznej (np. czy jest wolna, zajęta itd). Naciskając przycisk linii zewnętrznej można także zestawić połączenie z numerem zewnętrznym.

Odbieranie połączenia zewnętrznego

Aby odebrać połączenie zewnętrzne, wystarczy nacisnąć migający przycisk. (W zależności od konfiguracji systemu przychodzące połączenie zewnętrzne zostanie zasygnalizowane miganiem przycisku linii i dzwonkiem.)

Linia zewnętrzna



Naciśnij (przycisk zaprogramowany).

Połączenie głosowe z rozmówcą.

Wykonywanie połączenia zewnętrznego

Aby nawiązać połączenie zewnętrzne, wystarczy nacisnąć przycisk linii zewnętrznej. Połączenie z linią zewnętrzną zostanie nawiązane automatycznie.

Linia zewnętrzna



Naciśnij wolny przycisk linii (przycisk zaprogramowany).



Wprowadź numer.

Wykonując połączenia zewnętrzne w ten sposób, nie trzeba wybierać cyfr dostępu do linii zewnętrznej.

Nadzór/obsługa telefonu

Do nadzorowania i obsługi połączeń w grupie abonentów wewnętrznych można także używać zaprogramowanego przycisku funkcyjnego. Jeżeli przycisk nadzoru jest zaprogramowany w telefonie, przy jego użyciu można wykonywać połączenia z innymi członkami grupy lub odbierać połączenia kierowane do grupy, a także monitorować stan innych numerów wewnętrznych (wolny, zajęty, wywoływany).

Stan linii



Trwa rozmowa (lampka świeci).



Numer wewnętrzny jest wolny (lampka nie świeci).



Numer wewnętrzny jest wywoływany (lampka miga).

Odbieranie połączeń kierowanych do grupy

Numer wewnętrzny współpracownika jest reprezentowany przez zaprogramowany przycisk telefonu.



Naciśnij, aby bezpośrednio odbierać połączenia (przycisk zaprogramowany).

Lampka migająca obok przycisku sygnalizuje połączenie przychodzące.

Nawiązywanie połączenia z członkiem grupy



Naciśnij, aby wykonać połączenie (przycisk zaprogramowany).

Uwaga: Jeżeli przycisk miga, wywołanie kierowane do współpracownika zostanie odebrane automatycznie.

Grupowe przejmowanie wywołań

Każdy członek grupy przejmowania wywołań może odebrać dowolne wywołanie kierowane do członków grupy. Wywołania do grupy można odebrać, wybierając specjalny kod przejęcia. Informacje na temat skonfigurowanego numeru można uzyskać od administratora systemu.



Wybieranie kodu grupowego przejmowania wywołań.

Rozgłaszanie przez głośniki

Dzięki tej funkcji można wywołać wszystkie numery wewnętrzne należące do grupy i przesłać wiadomość głosową.

Rozgłaszanie



Naciśnij (przycisk zaprogramowany).

Zostaną wywołane wszystkie numery wewnętrzne należące do grupy.

Rozgłaszanie



Naciśnij ponownie i przytrzymaj przycisk (przycisk zaprogramowany).

Wypowiedz komunikat, a następnie zwolnij przycisk. Można zaczekać na zgłoszenie zainteresowanej osoby lub zakończyć operację. Jeśli nikt nie odpowie w ciągu 30 sekund, funkcja rozgłaszania zostanie automatycznie wyłączona.

Odpowiadanie na wywołanie

Użytkownik zostanie powiadomiony o nadejściu wywołania krótkim sygnałem z głośnika i miganiem przycisku Rozgłaszanie.

Rozgłaszanie



Naciśnij (przycisk zaprogramowany).

Zostanie nawiązane połączenie wewnętrzne z osobą rozgłaszającą komunikat.

Wspólny dzwonek

Funkcja wspólnego dzwonka pozwala wszystkim numerom wewnętrznym systemu (łącznie z operatorem) na przejmowanie wywołania z numeru wewnętrznego, który został wstępnie zdefiniowany jako numer wewnętrzny wspólnego dzwonka.



Wybieranie kodu przejmowania wspólnego dzwonka.

Prosimy o kontakt z administratorem systemu w celu uzyskania kodu przejmowania wspólnego dzwonka.

Połączenie z osobą dzwoniącą zostanie natychmiast nawiązane. Jeżeli dwa lub więcej numerów wewnętrznych równocześnie próbuje odpowiedzieć na wywołanie z numeru wewnętrznego wspólnego dzwonka, to tylko pierwszy numer wewnętrzny przejmie wywołanie. Pozostałe osoby usłyszą sygnał niedostępności numeru, a na wyświetlaczach ich aparatów pojawi się komunikat **Brak wywołania na wspólny dzwonek**. Nastąpi to również w przypadku wybrania kodu przejmowania wspólnego dzwonka i braku połączeń oczekujących na numerze wewnętrznym wspólnego dzwonka.

***Uwaga:** Kod wspólnego dzwonka można również zaprogramować przy użyciu przycisku funkcyjnego.*

Wywoływanie grupowe

Numer telefonu można dodać do jednej lub kilku grup wywoławczych. Wszystkim członkom grupy wyboru wolnego abonenta przypisany jest jeden wspólny numer w centrali. Można zaprogramować 16 grup wywoławczych. Każda z nich może mieć od 1 do 20 członków. Do grupy można włączyć numer wewnętrzny, konsolę operatora lub numer fikcyjny. (Grupa taka bywa często nazywana grupą PBX). Szczegółowe informacje na temat tej funkcji można uzyskać od administratora systemu.

***Uwaga:** Liczba bezprzewodowych numerów wewnętrznych w grupie wywołania jest ograniczona do ośmiu (łącznie z konfiguracjami tandemowymi).*

Wywołania do grupy są kierowane do wolnych numerów wewnętrznych należących do grupy. Kolejność wywoływania numerów w grupie można zmienić w taki sposób, aby odpowiadała preferencjom użytkowników. Jeśli wszystkie numery członków grupy są zajęte, przychodzące wywołania są ustawiane w kolejce. Jeśli nikt nie odbierze telefonu w zaprogramowanym czasie, wywołanie zostanie przeniesione na zaprogramowany numer (np. na numer operatora).

Uwaga: Jeżeli numery wszystkich członków grupy są zajęte, funkcje połączenia zwrotnego lub ingerencji w połączenie są niedostępne.

Logowanie

Aby można było odbierać wywołania do grupy wyboru wolnego abonenta, należy się najpierw zalogować.

Logowanie się w jednej grupie wyboru wolnego abonenta.

*** 2 8 ***



Wciśnij.

Wprowadź kod grupy wyboru wolnego abonenta.

Informacje na temat skonfigurowanego numeru można uzyskać od administratora systemu.

#

Wciśnij.

Logowanie się do wszystkich grup wywołania:

*** 2 8 * * #**

Naciśnij.

Odbieranie połączeń

Na wyświetlaczu domyślnie wyświetlany jest numer grupy wyboru wolnego abonenta. Jeżeli na wyświetlaczu wymagany jest inny układ danych, należy skontaktować się z administratorem systemu.

GH-GROUP	300
KOWALSKA J	200 D

Odpowiadanie na połączenia wywoływania grupowego w trybie normalnym.

Wylogowanie

Wylogowanie z jednej grupy wyboru wolnego abonenta.

2 8 *

Naciśnij.

**Wprowadź kod grupy wyboru wolnego abonenta.**

Informacje na temat skonfigurowanego numeru można uzyskać od administratora systemu.

#

Wciśnij.

***Uwaga:** Jeżeli użytkownik jest zalogowany w wielu grupach wywoławczych i wyloguje się z jednej grupy, na wyświetlaczu pojawi się następujący tekst:*

WYŁ Z GRUP (Y) PBX

Wylogowanie ze wszystkich grup wywoławczych.

2 8 * *

Naciśnij.

Funkcje ISDN

Uwaga: Sekcja ta dotyczy tylko telefonów Dialog 4222 Office i Dialog 3212 Standard.

Informacje zawarte w tym rozdziale są przydatne tylko wtedy, gdy system użytkownika jest podłączony do cyfrowej linii miejskiej (miejskiej linii ISDN). Obejmują one ogólny opis wszystkich (dodatkowych) usług dostępnych w sieci publicznej, które są obsługiwane przez omawiany system. W różnych sieciach publicznych mogą być dostępne różne usługi. Informacje na temat dostępnych funkcji można uzyskać od administratora systemu.

Identyfikacja numeru

Główną różnicą w porównaniu do analogowej sieci publicznej jest identyfikacja numerów rozmówców.

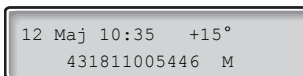

Po nawiązaniu połączenia z numerem zewnętrznym numer centrali w sieci publicznej i numer wewnętrzny zostaną przesłane do aparatu wywołanego rozmówcy. Jeśli numer rozmówcy będzie inny niż numer, który został wybrany (np. gdy nastąpi przekierowanie połączenia), na wyświetlaczu pojawi się także numer docelowy.

W przypadku odebrania połączenia zewnętrznego przy użyciu własnego lub innego aparatu na wyświetlaczu pojawi się numer osoby dzwoniącej. Używany numer publiczny zostanie przesłany do osoby dzwoniącej.

Jeżeli dostępna jest nazwa numeru rozmówcy w systemie, to jest ona wyświetlana na przemian z numerem. (W celu uzyskania informacji na temat dostępności tej funkcji w systemie należy skontaktować się z administratorem systemu).

Odbieranie połączeń przychodzących z linii ISDN

Połączenie przychodzące jest sygnalizowane dzwonkiem i miganiem lampki. Należy je odebrać w zwykły sposób. Może wystąpić jedna z poniższych sytuacji.

Przykład 1:

Sieć publiczna udostępnia numer osoby dzwoniącej.

Dzwoni pan Plattner o numerze publicznym 0 181100 4736.

```
12 Maj 10:35 +15°
1811004736 D
```

Przykład 2:

Osoba dzwoniąca włączyła funkcję utajniania numeru. (Numer osoby dzwoniącej nie zostanie wyświetlony.)

```
12 Maj 10:35 +15°
PREZENT ZABR D
```

Przykład 3:

Sieć publiczna nie udostępnia numeru osoby dzwoniącej. W takim przypadku na wyświetlaczu pojawi się numer linii zewnętrznej.

```
12 Maj 10:35 +15°
NA ZEWN. 701 D
```

Przykład 4:

Wywołanie od osoby dzwoniącej zostało przekierowane w sieci publicznej.

```
43181188
1811004736 D
```

Wykonywanie połączenia zewnętrznego z linią ISDN

Połączenie zewnętrzne należy zestawić w zwykły sposób.

Jeżeli wywołany rozmówca jest także podłączony do cyfrowej sieci miejskiej, na wyświetlaczu jego aparatu pojawi się numer publiczny osoby dzwoniącej.

Jeżeli numer osoby, z którą nawiązano połączenie, będzie różnił się od numeru wybranego (np.: połączenie zostało przekierowane lub odebrane pod innym numerem wewnętrznym), na wyświetlaczu pojawi się nowy numer.

Przykład:

Numer wywołanego rozmówcy 0 181100, wewnętrzny 4736.

```
12 Maj 10:35 +15°  
01811004736 W
```

Mimo, że żądanym numerem wewnętrznym jest 4736, połączenie zostanie odebrane pod numerem 5446.

```
12 Maj 10:35 +15°  
01811005446 M
```

Jeżeli wywołany rozmówca włączył funkcję utajniania numeru, na wyświetlaczu pojawiają się następujące informacje.

```
12 Maj 10:35 +15°  
PREZENT ZABR M
```

Identyfikacja wywołań złośliwych

Jeśli użytkownik jest często niepokojony złośliwymi połączeniami przychodzącymi, może zarządać od operatora sieci śledzenia numeru.

Jeżeli na wyświetlaczu nie pojawia się numer osoby dzwoniącej (ponieważ osoba ta włączyła funkcję ukrycia numeru), istnieje możliwość zarejestrowania tego numeru w sieci publicznej podczas połączenia.

Id. pol. złośliwych



Naciśnij, aby zarejestrować numer rozmówcy (przycisk zaprogramowany).

Lub:

*** 3 9 #**

Naciśnij, aby zarejestrować numer rozmówcy.

Jeśli ta funkcja jest obsługiwana w sieci publicznej, na wyświetlaczu aparatu użytkownika pojawiają się następujące informacje.

MCID PRZYJĘTE		
PREZENT ZABR		M

Jeżeli nie można zidentyfikować numeru rozmówcy, na wyświetlaczu pojawiają się następujące informacje.

MCID ODRZUCONE		
PREZENT ZABR		M

Po 3 sekundach wyświetlacz powróci do poprzedniego stanu.

Utajnianie numeru

Naciskając zaprogramowany przycisk utajniania numeru, użytkownik może ukryć swój cały numer (publiczny i wewnętrzny) przed osobą, do której dzwoni.

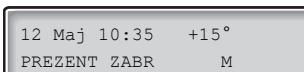

Utajnianie numeru



Naciśnij zaprogramowany przycisk, aby ukryć cały numer w sieci publicznej.

Lampka znajdująca się obok przycisku będzie świeciła cały czas, a funkcja pozostanie włączona do chwili następnego naciśnięcia przycisku.

Inne użyteczne funkcje

Zastosowanie tych funkcji zwiększy produktywność, możliwe jest np. ustawienie funkcji przypominania o ważnych spotkaniach, ustalania kosztów połączeń zewnętrznych na osobnych rachunkach, słuchanie muzyki przez głośniki i wiele innych...

Układ tandemowy

Konfiguracja tandemowa jest jednostką składającą się z dwóch telefonów używających tego samego numeru abonenta. Jeden z nich jest zdefiniowany jako nadrzędny, a drugi jako podrzędny. Funkcja ułatwia komunikację tym użytkownikom, którzy na przykład mają telefon przewodowy na biurku (telefon nadrzędny), ale często poruszają się po budynku firmy z własnym przenośnym telefonem (telefonem podrzędnym). Zasadniczo konfiguracja tandemowa działa w sposób następujący:

Włączanie konfiguracji tandemowej

Podrzędny wł./wyt.



Naciśnij (przycisk zaprogramowany).

Lub:

*** 2 8 #**

Naciśnij, aby zalogować telefon podrzędny.

12 Maj 10:35 +15°
DRUGI UŻYT ZAREJESTR

W przypadku wywołań przychodzących:

- Oba telefony są traktowane jako jeden numer wewnętrzny.

W przypadku połączeń wychodzących:

- Oba telefony są traktowane jak dwie różne linie.

Podrzędny wł./wyt.



2 8

Wyłączanie konfiguracji tandemowej

Naciśnij (przycisk zaprogramowany).

Lub:

Naciśnij, aby wylogować telefon podrzędny.

W przypadku wywołań przychodzących:

- Nie można połączyć się z telefonem podrzędnym, a telefon nadrzędny pracuje jak zwykły aparat.

W przypadku połączeń wychodzących:

- Oba telefony są traktowane jak dwie różne linie.

Przekazywanie połączenia pomiędzy członkami jednostki tandemowej

Zapytanie



Transfer



Naciśnij i wybierz własny numer w centrali.

Naciśnij.

Przypomnienie

Telefon można ustawić w taki sposób, aby przypominał o dowolnym terminie przypadającym w ciągu najbliższych 24 godzin (można ustawić kilka przypomnień).

*** 3 2 ***



#

Wciśnij.

Wybierz godzinę przypomnienia i naciśnij przycisk.

Godzina (00–23) + minuty (00–59). Przykład: 1430.

CZAS PRZYPOM. 1430

Uwaga: Jeżeli słychać ton zajętości, twój numer wewnętrzny nie jest uprawniony do ustawiania funkcji przypomnienia.

Jeśli podczas wpisywania zostanie popełniony błąd, należy przycisnąć przycisk zmniejszenia głośności, aby usunąć ostatnią wprowadzoną cyfrę.





Wciśnij, aby zakończyć programowanie.

O ustawionej godzinie telefon zadzwoni, generując sygnał przypomnienia.

Anulowanie przypomnienia

3 2

Naciśnij, aby anulować wszystkie ustawienia.



Wciśnij, aby zakończyć procedurę.

Muzyka w tle

Poprzez głośnik telefonu można słuchać muzyki. W tym celu należy nacisnąć zaprogramowany przycisk Muzyka lub wprowadzić numer kanału muzycznego. Informacje na temat skonfigurowanego numeru można uzyskać od administratora systemu.

Muzyka w tle



Naciśnij, aby włączyć muzykę (przycisk zaprogramowany).

Muzyka zostanie automatycznie wyłączona po zainicjowaniu lub odebraniu połączenia, a następnie włączona po zakończeniu połączenia.



Naciśnij, aby wyłączyć muzykę.

Uwaga: Informacje na temat regulowania głośności znajdują się w sekcji „[Ustawienia](#)“ na stronie 92.

Domofon

Funkcja domofonu umożliwia monitorowanie wejścia do firmy. Posługując się telefonem, można otwierać zamek w drzwiach wejściowych.

Odpowiadanie na wywołania z domofonu

Linia 

Wciśnij migający przycisk linii.

Zostanie utworzone połączenie głosowe z osobą dzwoniącą.

Zapytanie



Otwieranie drzwi

Po odebraniu wywołania z domofonu można otworzyć drzwi wysyłając zapytanie do numeru abonenta portiera.

Naciśnij.

Wybieranie numeru abonenta portiera.

Informacje na temat tego numeru można uzyskać od administratora systemu.

***Uwaga:** Numer abonenta portiera można również zaprogramować jako wspólny numer skrócony lub przycisk funkcyjny.*

Interkom

Jest to funkcja, która umożliwi bezpośrednie połączenie dwukierunkowe między dwoma numerami wewnętrznymi, na przykład między dyrektorem a sekretarką.

Interkom
(sekretariat)



Naciśnij, aby ustanowić połączenie przez interkom (przycisk zaprogramowany).



Naciśnij, aby zakończyć połączenie przez interkom.

Tryb pracy nocnej

Szczegółowe informacje na temat tej funkcji można uzyskać od administratora systemu. Funkcja ta służy do przekierowywania wszystkich połączeń przychodzących na jeden numer wewnętrzny, na przykład gdy biuro jest zamknięte.

Tryb nocny



Naciśnij, aby włączyć lub wyłączyć tę funkcję (przycisk zaprogramowany).

Świecenie lampki oznacza, że tryb pracy nocnej jest włączony. Gdy lampka nie świeci, tryb pracy nocnej jest wyłączony.

Bezpośredni dostęp do systemu z zewnątrz (DISA)

Jeśli podczas pracy poza biurem zaistnieje konieczność wykonania służbowego połączenia, można połączyć się z firmą i wykorzystać prywatną centralę firmy do nawiązania tego połączenia. W ten sposób użytkownik ponosi tylko koszt połączenia z firmą. Pozostałymi kosztami zostanie automatycznie obciążony numer wewnętrzny lub projekt związany z kodem konta.

Uwaga: Aby włączyć tę funkcję, należy zmienić hasło domyślne z 0000 na hasło osobiste. Informacje na temat kodu, którego należy użyć i sposobu zmiany hasła można znaleźć w sekcji „[Zmiana hasła](#)” na stronie 65.

Istnieje także możliwość przenoszenia połączeń z numeru wewnętrznego na numer zewnętrzny. Patrz sekcja „[Przenoszenie wywołań](#)” na stronie 45. W czasie tej procedury zostaniesz poproszony o podanie hasła.



Wybierz publiczny numer firmy.



A następnie numer DISA.

Informacje na temat numeru DISA można uzyskać od administratora systemu.

Uwaga: Aby zarejestrować połączenie na danym numerze konta, przed wprowadzeniem numeru zewnętrznego należy wykonać czynności dotyczące numeru konta opisane w sekcji „[Numer konta](#)” na stronie 88.

Postępuj zgodnie ze wskazówkami głosowymi.

0



Wybierz cyfry dostępu do linii zewnętrznej, a następnie żądany numer zewnętrzny.

Uwaga: Cyfry dostępu do linii zewnętrznej zależą od konfiguracji systemu.

Lub:

Użyj funkcji przekierowania zewnętrznego.

Procedura znajduje się w sekcji „[Przenoszenie wywołań](#)” na stronie 45.

Uwaga: Po zaprogramowaniu nowego numeru przekierowania należy pamiętać o usunięciu go po powrocie do biura.

Numer konta

Numer konta można wprowadzić w celu obciążenia kosztami telefonicznymi różnych kont. W zależności od konfiguracji systemu można posługiwać się tylko numerami kont ze zweryfikowanej listy lub własnymi numerami kont. Należy pamiętać o następujących warunkach:

- Za pomocą zweryfikowanego numeru konta można ograniczyć wykonywanie połączeń zewnętrznych (nie specjalną liczbę strefy), tak że każdy uprawniony do wykonywania połączeń zewnętrznych otrzyma numer konta, którego należy użyć zawsze podczas wykonywania połączenia zewnętrznego.
- Zweryfikowane kody kont rozliczeniowych mogą składać się maksymalnie z 10 cyfr i można ich używać **przed** nawiązaniem połączenia (dotyczy połączeń zewnętrznych).
- Własne kody kont rozliczeniowych mogą składać się maksymalnie z 15 cyfr i można ich używać **przed** lub **w czasie** połączenia (dotyczy połączeń zewnętrznych).

Numerów konta można również używać poprzez funkcję DISA, patrz sekcja „[Bezpośredni dostęp do systemu z zewnątrz \(DISA\)](#)“ na stronie 87.

Zweryfikowany lub własny numer konta

✖ 9 ✖

Wciśnij.

Tego kodu nie można wprowadzać podczas połączenia.

Lub:

Numer konta



Naciśnij (przycisk zaprogramowany).



Podaj numer konta i wciśnij.

Ważne cyfry 0-9.

Tony DTMF

Funkcja DTMF jest używana do sterowania autoatycznymi sekretarkami lub innymi urządzeniami telekomunikacyjnymi.

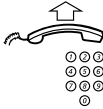

Podnieś słuchawkę.

Wykonywania połączenia wewnętrznego lub zewnętrznego w celu uzyskania połączenia z żądanym urządzeniem.

Jeżeli połączenie zostanie odebrane, można dalej wybierać cyfry, które zostaną wysłane jako cyfry DTMF (sygnały tonu) do urządzenia w celu włączenia żądanych funkcji.

Automatyczny odbiór

Połączenia wewnętrzne można odbierać automatycznie, bez konieczności naciskania przycisku linii, mając zajęte ręce. Szczegółowe informacje na temat tej funkcji można uzyskać od administratora systemu.

Automatyczny odbiór



Naciśnij przycisk automatycznego odbierania (przycisk zaprogramowany).

Połączenia przychodzące będą sygnalizowane jednym wyciszonym dzwonkiem, lampka przycisku zacznie świecić, a rozmowa będzie prowadzona przy użyciu urządzenia głośnomówiącego.

***Uwaga:** Aby odebrać łączoną rozmowę zewnętrzną, należy najpierw nacisnąć przycisk Transfer.*

Wyłączenie funkcji automatycznego odbierania

Automatyczny odbiór



Naciśnij przycisk automatycznego odbierania (przycisk zaprogramowany).

Lampka zgaśnie.

Połączenia sieciowe

Sieć stanowi połączenie kilku siedzib danej firmy. Połączenie takie można ustanowić za pośrednictwem łączy dzierżawionych, linii publicznych, sieci lokalnej LAN lub sieci rozległej WAN. Szczegółowe informacje dotyczące połączeń sieciowych można uzyskać od administratora systemu.

Połączenia IP

Połączenia IP są to połączenia wewnętrzne realizowane za pośrednictwem sieci wewnętrznej (LAN lub WAN). Dane i głos są przesyłane tą samą linią. Jeśli abonent ma połączenie z siecią wewnętrzną, połączenie IP jest ustanawiane automatycznie. Aby obciążenie sieci było minimalne, jakość przesyłanego głosu jest obniżona.

Jeśli jest ona zbyt niska, można przerwać połączenie IP i przełączyć się na połączenie innego typu (w sieci alternatywnej). Przełączenie z sieci IP do innej sieci odbywa się w trakcie połączenia, więc nie trzeba się rozłączać.

Aby przełączyć się z połączenia IP na połączenie innego typu:

Zapytanie 

*** 6 1 ***

Naciśnij.

Wciśnij.

Podczas tej procedury połączenie jest zawieszane. Po przełączeniu zostanie wyemitowany specjalny sygnał zwrotny wywołania, a połączenie zostanie wznowione w sieci innego typu.

12 Maj 10:35 +15°
ZMIA DROGI POŁĄCZ.

Uwaga: Przełączenie z sieci IP do sieci innego typu jest możliwe, tylko jeśli pierwotne połączenie jest połączeniem IP. W przeciwnym wypadku zostanie wyemitowany sygnał blokady.

Zestawianie najtańszych połączeń

Funkcja zestawiania najtańszych połączeń (LCR) umożliwia automatyczny wybór najtańszego sposobu nawiązania połączenia z wybranym numerem zewnętrznym. Informacje o tym, czy ta funkcja jest zainstalowana w systemie, można uzyskać od administratora systemu.

Jeśli numer wewnętrzny jest skonfigurowany do współpracy z funkcją LCR, każde połączenie z numerem zewnętrznym jest analizowane i wybieranie jest połączenie najtańsze.

Używanie funkcji zestawienia najtańszych połączeń



Wybierz cyfry dostępu do linii zewnętrznej, a następnie żądany numer zewnętrzny.

Jest to najpopularniejszy sposób wykonywania połączenia z numerem zewnętrznym.

***Uwaga:** Cyfry dostępu do linii zewnętrznej zależą od konfiguracji systemu.*

Połączenie z zestawieniem najtańszych połączeń

Jeśli w systemie jest zainstalowana funkcja LCR, ale numer wewnętrzny nie jest skonfigurowany w taki sposób, aby była wykorzystywana automatycznie, można jej użyć, wybierając kod LCR przed wybraniem numeru zewnętrznego.



Wprowadź kod LCR.

Informacje na temat kodu LCR można uzyskać od administratora systemu.



Wybierz cyfry dostępu do linii zewnętrznej, a następnie żądany numer zewnętrzny.

***Uwaga:** Cyfry dostępu do linii zewnętrznej zależą od konfiguracji systemu.*

***Uwaga:** Kod LCR można również zaprogramować na przycisku funkcyjnym.*

Ustawienia

Często używane funkcje można przypisać przyciskom dwufunkcyjnym telefonu. Aby włączyć daną funkcję, po zaprogramowaniu wystarczy nacisnąć odpowiedni przycisk.

Uwaga: Jednemu przyciskowi funkcyjnemu o podwójnym działaniu można przypisać dwie funkcje lub numery skrócone. Usuń przezroczystą nakładkę w celu wpisania nazwiska obok przycisku. Wpisz nazwę odnoszącą się do zaprogramowanej funkcji w polu nad linią w celu zaznaczenia, że jest to funkcja pierwotna. Jeżeli na przycisku jest już zaprogramowana funkcja, informacja o tym zostanie wyświetlona przy rozpoczęciu programowania.

Informacje na temat programowania przycisków wybierania według nazwy i indywidualnych numerów skróconych znajdują się w sekcji „[Numery skrócone](#)” na stronie 28. Informacje na temat programowania nowych numerów przekierowań znajdują się w sekcji „[Przenoszenie wywołań](#)” na stronie 45.

Programowanie funkcji

Przypisywanie funkcji przyciskowi programowalnemu

Uwaga: Niektóre funkcje można także zaprogramować jako indywidualne numery skrócone, patrz sekcja „[Numery skrócone](#)” na stronie 28.

✳ 0 0 ✳

Naciśnij, aby przejść do trybu programowania.



Naciśnij żądany przycisk programowalny.



Wybierz kod funkcji.

Patrz sekcja „[Kody funkcji i wymagane dane](#)” na stronie 95.



Naciśnij ponownie przycisk programowalny.



Wprowadź odpowiedni numer.

Patrz sekcja „[Kody funkcji i wymagane dane](#)” na stronie 95.



Naciśnij ponownie przycisk programowalny.

Przejdź do sekcji [Wybieranie sposobu dzwonienia](#).

Lub:



Wciśnij, aby zakończyć programowanie.

Po około 10 sekundach przycisk funkcyjny stanie się aktywny.

Wybieranie sposobu dzwonienia



Wybierz sposób dzwonienia (0-4).

Patrz sekcja „[Kody funkcji i wymagane dane](#)” na stronie 95.



Naciśnij ponownie przycisk programowalny.



Wciśnij, aby zakończyć programowanie.

Po około 10 sekundach przycisk funkcyjny stanie się aktywny.

Przykład:

Programowanie nadzoru nad numerem wewnętrznym 204 na przycisku A i sposobu dzwonienia 1. Informacje na temat dostępnych kodów funkcji znajdują się w sekcji „[Kody funkcji i wymagane dane](#)” na stronie 95.

- * 0 0 *** *Naciśnij, aby przejść do trybu programowania.*
- _____ A  *Naciśnij żądany przycisk programowalny.*
- 1 3** *Wybierz kod funkcji dla nadzoru.*
- _____ A  *Naciśnij ponownie przycisk programowalny.*
- 2 0 4** *Podaj numer wewnętrzny.*
- _____ A  *Naciśnij ponownie przycisk programowalny.*
- 1** *Naciśnij, aby wybrać sposób dzwonienia.*
- _____ A  *Naciśnij ponownie przycisk programowalny.*
-  *Wciśnij, aby zakończyć programowanie.*

Kody funkcji i wymagane dane

Programowanie nazwy	Nazwa funkcji	Kod funkcji	Powiązany numer	Rodzaje dzwonka
WYBÓR NAZWA	Wybieranie według nazwy	10	Numer wewnętrzny	—
CYFRA DODANA	Kolejkowanie	11	4	—
	Automatyczne połączenie zwrotne	11	5	—
	Odbieranie połączeń, inny numer wewnętrzny	11	6	—
	Rozgłaszanie radiowe	11	7	—
	Ingerencja w połączenie	11	8	—
LINIA ZEWN.	LINIA ZEWN.	12	Numer linii w centrali	0 – 4
NADZÓR	Nadzór/obsługa telefonu	13	Numer wewnętrzny	0 – 4
L DEDYKOWANA	Interkom	14	Numer wewnętrzny	0 – 4
BEZ LINII 2	Wolna 2-ga linia	26	—	—
KONFERENCJA	Konferencja	27	—	—
AUTO ODBIÓR	Automatyczny odbiór	28	—	—
ZEW POCZTA GŁ	Zewntrzna poczta poczta głosowa	34	—	—
ZAWIESZENIE	ZAWIESZENIE	35	—	—
TRANSFER	Przełączenie	36	—	—
ZACHOWAJ	Zachowaj/Powtór	37	—	—
ODCZYT &	Odczyt informacji &	38	—	—
UKRYCIE NRU	Utajnianie numeru	40	—	—
ARD REQUEST	Automatyczne powtarzanie numeru	46	—	—
ARD PAUSE	Wstrzymanie automatycznego powtarzania numeru	47	—	—

Uwaga: Dostępne funkcje zależą od konfiguracji systemu. Szczegółowe informacje na temat tej funkcji można uzyskać od administratora systemu. Powyższe funkcje są standardowo dostępne.

Rodzaje dzwonka:

0 = bez sygnału akustycznego.

1 = normalne dzwonięcie.

2 = dzwonięcie opóźnione (po 10 sekundach).

3 = jeden sygnał dzwonka (sygnał wyciszony).

4 = jeden opóźniony sygnał dzwonka (po 10 sekundach). Sygnał wyciszony).

Alternatywne programowanie dla automatycznego połączenia zwrotnego, kolejkowania, ingerencji w połączenie

Numer stowarzyszony do używania funkcji automatycznego połączenia zwrotnego, kolejkowania lub ingerencji w połączenie może różnić się w zależności od kraju. Jeżeli niemożliwe jest użycie kodu funkcji, to system centrali został prawdopodobnie zaprogramowany przy użyciu innego numeru stowarzyszonego.

Ponieważ niniejsza instrukcja obsługi opisuje jedynie programowanie domyślne, w poniższej tabeli przedstawiono powszechne ustawienia w kilku krajach znanych z odmiennego programowania.

	<i>Austria, Belgia, Brazylia, Dania, Niemcy</i>
<i>Kolejkowanie</i>	5
<i>Automatyczne połączenie zwrotne</i>	6
<i>Odbieranie połączeń, inny numer wewnętrzny</i>	8
<i>Ingerencja w połączenie</i>	4

Głośność w słuchawce i głośniku

Do regulacji służą przyciski głośności. Dla połączeń wewnętrznych i zewnętrznych oraz dla muzyki w tle można ustawić różne poziomy głośności. Głośność z jaką rozmowa jest odsłuchiwana należy regulować podczas jej prowadzenia przy użyciu słuchawki. Głośność w głośniku należy regulować w trybie monitorowania lub podczas odtwarzania muzyki w tle.



Wciśnij, aby zmienić głośność.

Dla osób mających kłopoty ze słuchem poziom głośności w słuchawce można dodatkowo podwyższyć. Aby zmienić poziom:

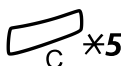

Naciśnij i przytrzymaj aż do usłyszenia sygnału dzwonka.
Wyświetlacz pokazuje:

```
Settings Mode
Set Hearing Level
```

Lampka przycisku linii 1 wskazuje na ustawianie opcji:

- WŁ = zwiększony poziom głośności.
- WYŁ = głośność standardowa.

Linia 1 

Naciśnij, aby zmienić na zwiększony poziom głośności,

lub:

Linia 1 

Naciśnij, aby zmienić na standardowy poziom głośności,

#

Naciśnij, aby zachować ustawienia i opuścić menu.

***Uwaga:** Zmiana poziomu wpływa także na słyszalność w zestawie nagłownym.*

Sygnał dzwonka

Istnieje możliwość wyboru typu dzwonka (2 typy), głośności dzwonka (10 poziomów) i sposobu dzwonienia (10 możliwości).

*** 0 0 ***

Naciśnij, aby przejść do trybu programowania.

Teraz można wybrać typ, głośność lub sposób dzwonienia.

Typ dzwonka

Wybierz typ 1, jeśli głośność dzwonka ma być stała; wybierz typ 2, jeśli głośność dzwonka ma stopniowo wzrastać.

1 * 1

Naciśnij.

Lub:

1 * 2

Naciśnij.

Zostanie wyemitowany wybrany typ sygnału dzwonka.



Wciśnij, aby zakończyć procedurę.

Uwaga: Jeżeli został wybrany typ 2, zaprogramowana głośność dzwonka nie jest uwzględniana.

Głośność dzwonka

2 * 0 - 9

Naciśnij.

Zostanie wyemitowany sygnał dzwonka o wybranej głośności (0...najmniejsza głośność, 9...największa głośność). Aby wybrać inną głośność dzwonka, wystarczy wprowadzić właściwą cyfrę.



Wciśnij, aby zakończyć procedurę.

Uwaga: Ustawienia te nie są uwzględniane, jeśli został wybrany typ 2 dzwonka.

Rodzaje dzwonka

3 * 0 - 9

Naciśnij.

Zostani wyemitowany wybrany dzwonek. Aby wybrać inny sposób dzwonienia, wystarczy wprowadzić właściwą cyfrę.



Wciśnij, aby zakończyć procedurę.

Programowanie melodii

Istnieje możliwość zaprogramowania własnych melodii dzwonka dla połączeń wewnętrznych, zewnętrznych i oddzwaniania.

Uwaga: Aby funkcja była dostępna, telefon Dialog 3212 Standard musi być w wersji R7B lub nowszej; a telefon Dialog 3211 Economyplus w wersji R6B lub nowszej, informację o wersji można znaleźć na spodzie telefonu. Jeśli można włączyć tryb melodii oznacza to, że telefon obsługuje tę funkcję.

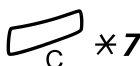

Tryb melodii

Naciśnij i przytrzymaj, aby przejść do trybu melodii.

Przejdź do trybu programowania, aby zaprogramować melodię.

Lub:

Naciśnij, aby wyjść z trybu melodii.

Tryb programowania



Naciśnij, aby przejść do trybu programowania.

Wybierz rodzaj połączenia, które chcesz zaprogramować.

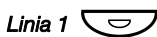

Naciśnij dla połączeń wewnętrznych.

Lub:

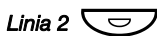

Naciśnij dla połączeń zewnętrznych.

Lub:



Naciśnij dla połączeń oddzwaniania.

Wybierz opcje trybu programowania, aby ustawić melodię.

Opcje trybu programowania



Wstawianie nut:

Naciśnij, aby wstawić nuty.

1=c, 2=d, 3=e, 4=f, 5=g, 6=a, 7=b, 8+=c, 9+=d

Uwaga: Naciśnij i przytrzymaj przycisk, aby uzyskać długi dźwięk (oznaczony wówczas dużą literą, np. D).

Zmiana wysokości dźwięku:



Naciśnij, aby zmienić.

Naciśnij jeden raz, aby uzyskać dźwięk o pół tonu wyższy; naciśnij dwa razy, aby uzyskać dźwięk o pół tonu niższy; naciśnij trzy razy, aby uzyskać normalną wysokość dźwięku.

Wstawianie pauzy:



Naciśnij, aby wstawić krótką pauzę.

Przytrzymaj przycisk, aby wstawić długą pauzę.

Zmiana oktawy:



Naciśnij, aby podwyższyć lub obniżyć dźwięk o oktawę dla wstawionej nuty.

Jeśli obok nuty znajduje się znak plus, dźwięk jest wyższy o oktawę.



Przewijanie melodii:

Naciśnij, aby przesunąć kursor w ramach melodii.

Przytrzymaj przycisk, aby przejść na początek lub na koniec melodii.



Usuwanie nuty lub melodii:

Naciśnij, aby usunąć nutę znajdującą się po lewej stronie kursora.

Naciśnij i przytrzymaj, aby usunąć całą melodię.

Zapisywanie melodii:

Linia / Zapytanie





Naciśnij migający przycisk linii.

2F



Naciśnij, aby wyjść z trybu programowania.

Nastąpi przejście do trybu melodii.

Linia 1 **Naciśnij, aby włączyć/wyłączyć zaprogramowaną melodię dla połączeń wewnętrznych.****Lub:**Linia 2 **Naciśnij, aby włączyć/wyłączyć zaprogramowaną melodię dla połączeń zewnętrznych.****Lub:**Zapytanie **Naciśnij, aby włączyć/wyłączyć zaprogramowaną melodię dla oddzwaniania.**

#

Naciśnij, aby wyjść z trybu melodii.

Wyświetlanie kontrastu

Istnieje możliwość regulacji kontrastu dla wyświetlacza.

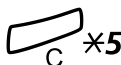
**Naciśnij i przytrzymaj aż do usłyszenia sygnału dzwonka.**
Wyświetlacz pokazuje:2nd **Naciśnij.**

Wyświetlacz pokazuje:

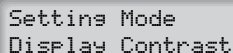
**Naciskaj aż do wyregulowania kontrastu.**

#

Wciśnij, aby zachować i wyjść.**Uwaga:** Aby opuścić menu bez zachowywania zmian, naciśnij # przed naciśnięciem któregoś z klawiszy regulacji.

Akcesoria

Niniejszy rozdział opisuje opcjonalne funkcje, których można używać wspólnie z telefonem BusinessPhone.

Panel dodatkowych przycisków

Uwaga: Funkcja dostępna tylko w telefonie Dialog 4222 Office.

Na każdym panelu znajduje się 17 dodatkowych przycisków, którym można przypisać najczęściej używane numery i funkcje. Przyciski te można także wykorzystywać do nadzorowania numerów wewnętrznych. Telefon można wyposażyć w jeden taki panel przycisków.

Uwaga: Do telefonu Dialog 4222 można przyłączyć jeden panel typu DBY 419 01.

Moduł urządzeń opcjonalnych

Dialog 4222 Office

Moduł urządzeń opcjonalnych DBY 420 01/1 jest modulem dodatkowym, który jest instalowany na podstawie aparatu telefonicznego. Do modułu można podłączyć następujące urządzenia:

- dodatkowy dzwonek lub wskaźnik zajętości znajdujący się poza używanym pomieszczeniem

Kontrola lub ustawianie opcji dla dodatkowego dzwonka lub wskaźnika zajętości:

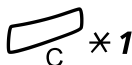

Naciśnij i przytrzymaj aż do usłyszenia sygnału dzwonka.

Wyświetlacz pokazuje:



Lampka przycisku linii 2 wskazuje na ustawianie opcji:

- Wyl=dodatkowy dzwonek
- Wł=lampka sygnału zajętości
- Miga=połączenie dodatkowego dzwonka& lampki sygnału zajętości.

Linia 2

Naciśnij, aby zmienić na sygnał zajętości,

lub:

Linia 2

Naciśnij, aby zmienić na dodatkowy dzwonek& sygnał zajętości,

lub:

Linia 2

Naciśnij, aby zmienić na dodatkowy dzwonek.

#

Naciśnij, aby zachować ustawienia i opuścić menu.

Uwaga: Jeżeli nie zostanie wciśnięty przycisk #, telefon automatycznie powróci do stanu bezczynności po ok. 30 sekundach od wciśnięcia ostatniego przycisku.

Dialog 3211 / Dialog 3212

Moduł urządzeń opcjonalnych DBY 410 02 jest modułem dodatkowym, który jest instalowany na podstawie aparatu telefonicznego. Do modułu można podłączyć następujące urządzenia:

- Magnetofon
- dodatkowy dzwonek lub wskaźnik zajętości znajdujący się poza używanym pomieszczeniem
- dodatkowy zestaw nagłowny
- kartę muzyczną komputera
- drugą słuchawkę

***Uwaga:** Osoby mające problemy ze słuchem, mogą skorzystać z funkcji, która umożliwia zwiększenie głośności w słuchawce i zestawie słuchawkowym.*

Dodatkowa słuchawka

Dodatkowa słuchawka jest przydatna, gdy w rozmowie ma uczestniczyć druga osoba.

Magnetofon

Aby nagrać rozmowę telefoniczną, do telefonu można podłączyć magnetofon.

Zestaw nagłowny - Dialog 4222 Office

Uwaga: *Opcjonalne akcesoria do telefonu 4222 Office.*

Instalacja słuchawki nagłownej, patrz sekcja „[Instalacja](#)“ na stronie 110. Dostępne są następujące funkcje słuchawki nagłownej:



Włączanie/wyłączanie zestawu nagłownego

Naciśnij przycisk zestawu nagłownego, aby go włączyć/wyłączyć. Patrz sekcja „[Opis](#)“ na stronie 6. Wszystkie połączenia można wykonywać za pomocą słuchawki nagłownej.

Linia 1



Odbieranie połączeń

Naciśnij migający przycisk linii, aby odebrać połączenie.



Wciśnij, aby zakończyć połączenie z użyciem słuchawki nagłownej.



Wykonywanie połączeń

Wprowadź numer.



Wciśnij, aby zakończyć połączenie.



Słuchawka nagłowna do słuchawki

Podnieś słuchawkę.



Słuchawka nagłowna do słuchawki

Wciśnij przycisk słuchawki nagłownej.



Sluchawka naglowna z odsluchiwaniem grupowym

Wciśnij, aby przełączyć między słuchawką nagłówną z lub bez odsluchiwania grupowego.



Sluchawka naglowna do zestawu glosnomowiaczego

Wciśnij.



Wciśnij przycisk słuchawki nagłownej.



Sluchawka naglowna do zestawu glosnomowiaczego

Wciśnij przycisk słuchawki nagłownej.

Zestaw nagłowny - Dialog 3211 & Dialog 3212

Dostępne są następujące funkcje słuchawki nagłownej:

Uwaga: Aby korzystać z zestawu nagłownego, do telefonu należy podłączyć moduł urządzeń dodatkowych DBY 410 02. Sposób instalacji tego modułu został opisany w odrębnej instrukcji.

Zestaw nagłowny



Włączanie/wyłączanie zestawu nagłownego

Naciśnij przycisk zestawu nagłownego, aby włączyć/wyłączyć tę funkcję (opcja).

Patrz sekcja „Opis“ na stronie 6. Wszystkie połączenia można wykonywać za pomocą słuchawki nagłownej.

Linia 1



C



Odbieranie połączeń

Naciśnij migający przycisk linii, aby odebrać połączenie.

Wciśnij, aby zakończyć połączenie z użyciem słuchawki nagłownej.

Wykonywanie połączeń

Wprowadź numer.



C



Wciśnij, aby zakończyć połączenie.

Słuchawka nagłowna do słuchawki

Podnieś słuchawkę.



Słuchawka nagłowna do słuchawki

Zestaw nagłowny



Naciśnij przycisk zestawu nagłownego (opcja).



Słuchawka nagłowna z odsłuchiwaniem grupowym

Wciśnij, aby przełączyć między słuchawką nagłowną z lub bez odsłuchiwania grupowego.



Słuchawka nagłowna do zestawu głośnomówiącego

Naciśnij.

Zestaw nagłowny



Naciśnij przycisk zestawu nagłownego (opcja).

Zestaw nagłowny



Słuchawka nagłowna do zestawu głośnomówiącego

Naciśnij przycisk zestawu nagłownego (opcja).

Użyteczne wskazówki

Połączenia między liniami zewnętrznymi

Przy użyciu centrali BusinessPhone PBX można ustawić przekierowywanie połączenia zewnętrznego lub zestawić konferencję z więcej niż jednym abonentem zewnętrznym, a także połączyć rozmowę zewnętrzną z innym numerem zewnętrznym (np. telefonem komórkowym). Funkcje te są bardzo przydatne w codziennej pracy.

***Uwaga:** Gdy funkcje te są używane, system BusinessPhone zajmuje co najmniej dwie linie zewnętrzne.*

Połączenie z kilkoma liniami zewnętrznymi może być jednak niekorzystne. Należy więc zwrócić uwagę na następujące wskazówki:

- **Nie należy łączyć rozmów zewnętrznych do zewnętrznej skrzynki głosowej lub systemów informacyjnych ani do abonentów zewnętrznych przed odebraniem przez nich połączenia.**
- **Połączenia można anulować za pomocą przycisku kasowania.**

Jeśli zewnętrznymi abonentami nie są osoby (skrzynka głosowa, zautomatyzowane systemy informacyjne lub operatorskie itd.), połączenia na liniach zewnętrznych mogą trwać długo, co może okazać się kosztowne. Ponadto takie połączenia mogą zajmować dwie linie zewnętrzne systemu. Połączenia między liniami zewnętrznymi można ograniczyć, przeprogramowując system.

Więcej informacji na ten temat można uzyskać od administratora systemu lub w lokalnym centrum obsługi.

Instalacja

Dialog 4222 Office

Instalacja przewodów

Przewód słuchawki z lewej strony

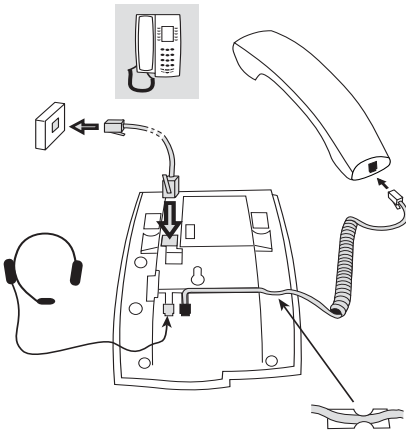

Przewód słuchawki z prawej strony

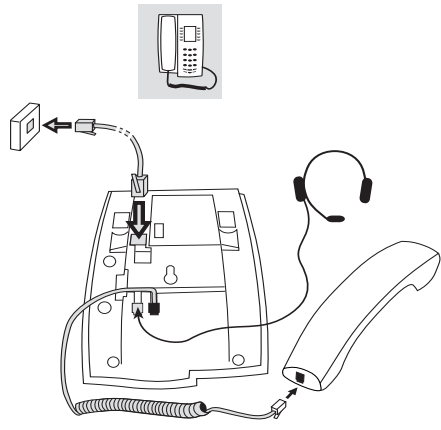

Przewód słuchawki można umieścić w rowku znajdującym się pod spodem telefonu. Przewód do centrali należy włożyć do gniazda LINE, a przewód słuchawki do gniazda HANDSET.

Wymiana przewodów

Otwórz zaślepkę przy użyciu śrubokrętu.

Instalacja podstawek i ustawianie telefonu

Pozycja wysoka

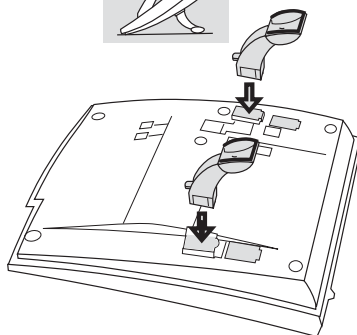

Pozycja niska

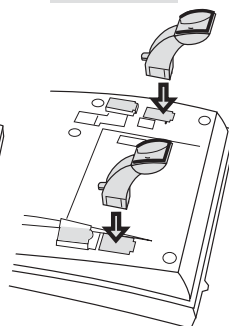

Naciśnij, aby zamocować podstawkę

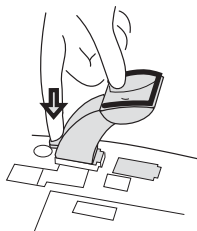

Zwolnij, aby usunąć podstawkę

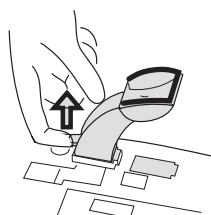

Instalacja panelu dodatkowych przycisków

Uwaga: Dotyczy tylko telefonu Dialog 4222 Office.

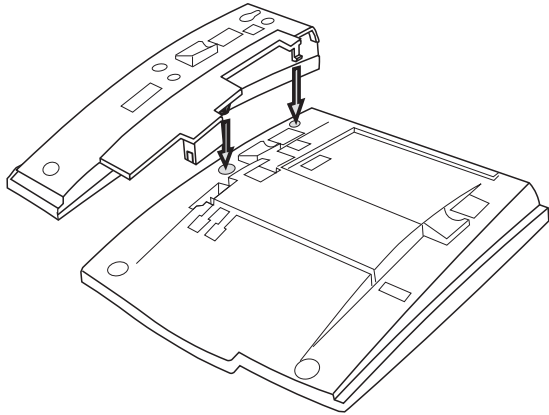

- 1** *Usuń małą plastikową płytkę oznaczoną DSS, np. za pomocą śrubokrętu, i podłącz przewód.*
- 2** *Podłącz panel dodatkowych przycisków.*
- 3** *Dokręć śruby i zainstaluj podstawkę.*

Uwaga: Panel dodatkowych przycisków musi być typu DBY 419 01 i można go używać tylko z nowymi wersjami central.

Ustawianie podstawki

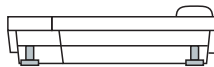

Instalacja karty

Użyj programu Designation Card Manager, aby utworzyć i wydrukować własne karty opisów przycisków panelu. Program Designation Card Manager znajduje się na dysku CD Enterprise Telephone Toolbox. Pytania dotyczące produktu należy kierować do autoryzowanego partnera handlowego firmy Aastra.

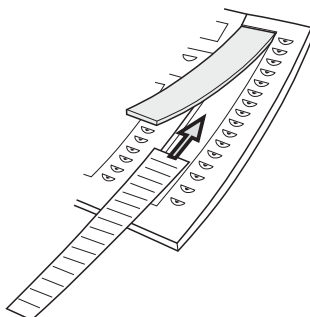

Instalacja wspornika

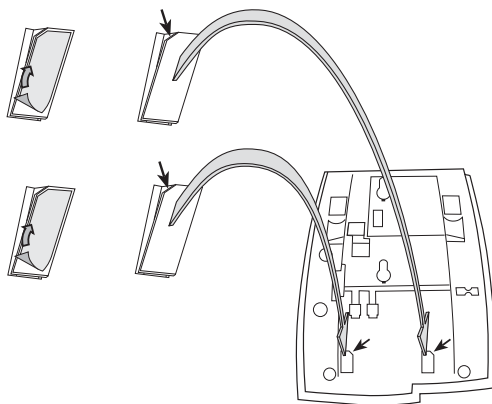

- 1** *Usuń ochronną folię z przewodnic.*
- 2** *Zamocuj przewodnice pod spodem telefonu, zwracając uwagę na prawidłowe ustawienie narożnika.*

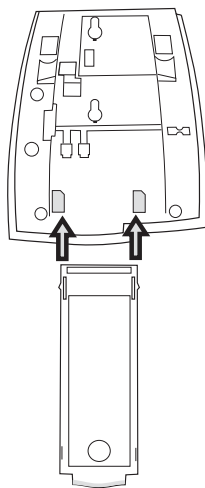

- 3** *Włóż wspornik.*

Zaczep słuchawki przy instalacji na ścianie

Telefon można zamocować na ścianie bez potrzeby korzystania ze specjalnej konsoli. Jest to przydatne np. w pokojach konferencyjnych lub w miejscach publicznych.

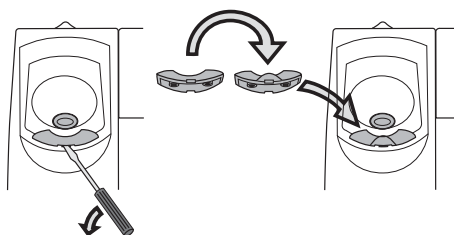

- 1 **Za pomocą śrubokrętu wyjmij zaczep słuchawki.**
- 2 **Odwróć go spodnią stroną do góry i włóż z powrotem.**

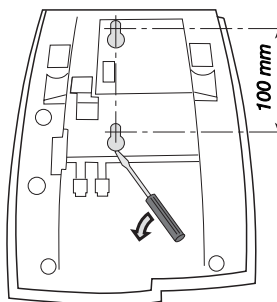

- 3 **Za pomocą śrubokrętu usuń dwie plastikowe osłony.**
- 4 **Wywierć otwory w ścianie zgodnie z podanymi wymiarami.**

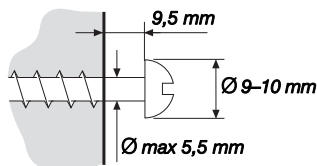

- 5 **Wkręć śruby zgodnie z podanymi wymiarami i zamocuj telefon.**

Instalacja karty

Użyj programu Designation Card Manager, aby utworzyć i wydrukować własne karty opisu przycisków. Program Designation Card Manager znajduje się na dysku CD Enterprise Telephone Toolbox. Pytania dotyczące produktu należy kierować do autoryzowanego partnera handlowego firmy Aastra.



Usytuowanie telefonu

- Telefonu nie należy umieszczać na delikatnej powierzchni. Aby zabezpieczyć meble przed ewentualnym uszkodzeniem, należy użyć podkładki antypoślizgowej.
- Telefonu nie należy umieszczać w pobliżu źródeł ciepła, np. blisko grzejnika.
- Należy upewnić się, że przewód linii telefonicznej nie jest pogięty.

Czyszczenie telefonu

Aby wyczyścić telefon, należy go delikatnie przetrzeć lekko wilgotną (ale nie mokrą) miękką szmatką lub szmatką antystatyczną. Do czyszczenia nie należy używać szorstkich szmatek, rozpuszczalników ani żrących płynów. Uszkodzenia telefonu spowodowane nieprzestrzeganiem tych zasad nie podlegają gwarancji producenta.

Dialog 3212 Standard/ Dialog 3211 Economy*plus*

Instalacja przewodów

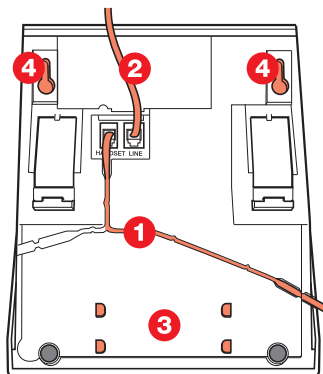

- 1 Przewód do słuchawki
- 2 Przewód do centrali
- 3 Miejsce na własny spis telefonów (opcja)
- 4 Otwory śrub do instalacji na ścianie

Przewód do słuchawki można umieścić w dowolnym z dwóch rowków znajdujących się pod spodem telefonu. Przewód do centrali należy włożyć do gniazda LINE.

Wymiana przewodów

Naciśnij blokadę wtyku, aby wyjąć przewód. Otwórz zaślepkę przy użyciu śrubokrętu.

Zaczepek słuchawki przy instalacji na ścianie

Aby zainstalować aparat na ścianie, należy wyciągnąć i obrócić zaczep.

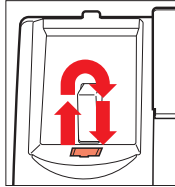

Instalacja podstawki i ustawianie telefonu

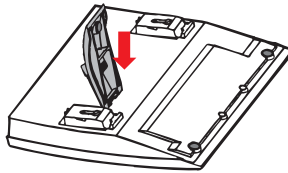

Naciśnij, aby zmniejszyć kąt nachylenia.

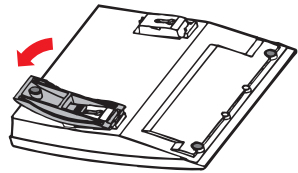

Pociągnij, aby zwiększyć kąt nachylenia.

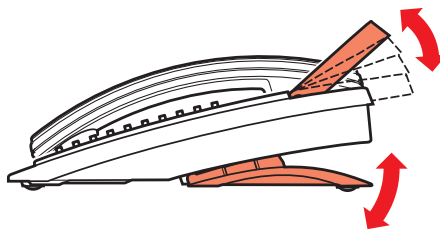
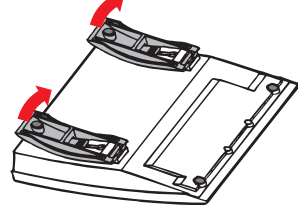
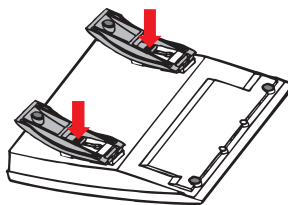

Wyświetlacz o regulowanym nachyleniu (tylko model Standard)

Regulowany kąt nachylenia

Usytuowanie telefonu

- Telefonu nie należy umieszczać na delikatnej powierzchni. Aby zabezpieczyć meble przed ewentualnym uszkodzeniem, należy użyć podkładki antypoślizgowej.
 - Telefonu nie należy umieszczać w pobliżu źródeł ciepła, np. blisko grzejnika.
 - Należy upewnić się, że przewód linii telefonicznej nie jest pogięty.
-

Czyszczenie telefonu

Aby wyczyścić telefon, należy go delikatnie przetrzeć lekko wilgotną (ale nie mokrą) miękką szmatką lub szmatką antystatyczną. Do czyszczenia nie należy używać szorstkich szmatek, rozpuszczalników ani żrących płynów. Uszkodzenia telefonu spowodowane nieprzestrzeganiem tych zasad nie podlegają gwarancji producenta.

Słownik

Automatyczny operator

Funkcja, która umożliwia wysyłanie instrukcji i informacji głosowych do abonentów wewnętrznych lub zewnętrznych. Dostępnych jest szereg opcji. Instrukcje głosowe pozwalają na kierowanie abonenta dożądanego miejsca docelowego. Patrz sekcja „[Inne użyteczne funkcje](#)” na stronie 83.

Bezpośredni dostęp do systemu z zewnątrz (DISA)

Funkcja dająca abonentowi dzwoniącemu z zewnątrz możliwość wykorzystania funkcji centrali. Abonent może po podaniu hasła uzyskać połączenie z numerem w centrali, zrealizować połączenie wychodzące do sieci zewnętrznej, ustawić przekierowanie wywołania z centrali prywatnej na numer zewnętrzny. Opłata dotyczy tylko połączenia z firmą. Patrz sekcja „[Inne użyteczne funkcje](#)” na stronie 83.

Centrala prywatna

Prywatna centrala abonencka (ang. Private Branch Exchange). Telefoniczny system komutacyjny (np. BusinessPhone 250).

Hasło

Czterocyfrowy kod potrzebny np. do zamknięcia linii abonenckiej lub odebrania wiadomości z systemu poczty głosowej. Można ustawić swoje własne hasło. Patrz sekcja „[Zabezpieczenia](#)” na stronie 70.

Informacje

Dzwoniący są informowani o nieobecności danego abonenta i czasie jego powrotu. Jeśli dzwoniący nie może odebrać informacji, wywołanie kierowane jest do operatora, gdzie dostępne są te same informacje. Dostępne są dwa rodzaje informacji:

1. *Zaprogramowane informacje tekstowe.*
2. *Informacje głosowe.*

Informacje o połączeniu

Informacje o połączeniach wychodzących z numerami zewnętrznymi mogą być zliczane przy użyciu indywidualnych liczników połączeń lub zbierane na określonych kontaktach. Patrz sekcja „[Informacje o kosztach połączeń](#)” na stronie 43.

Ingerencja w połączenie

Włączanie się do trwającej rozmowy, gdy żądany numer wewnętrzny jest zajęty. Patrz sekcja „[Połączenia wychodzące](#)” na stronie 22.

Interkom

Jest to funkcja, która umożliwia bezpośrednie połączenie dwukierunkowe między dwoma numerami wewnętrznymi, na przykład między dyrektorem a sekretariatem. Patrz sekcja „[Inne użyteczne funkcje](#)” na stronie 83.

ISDN

Sieć cyfrowa z integracją usług (ang. Integrated Services Digital Network). System uzupełniany jest o dodatkowe usługi dostępne w sieci publicznej. Patrz sekcja „[Funkcje ISDN](#)” na stronie 78.

Kod funkcji

Kod cyfrowy, odpowiadający określonej funkcji. Patrz sekcja „[Ustawienia](#)” na stronie 92.

Kod konta rozliczeniowego

Pozwala na obciążanie kosztami połączenia odpowiedniego konta. Patrz sekcja „[Inne użyteczne funkcje](#)” na stronie 83.

Kolejkowanie

Umieszczenie połączenia w kolejce do zajętego numeru wewnętrznego.

Patrz sekcja „[Połączenia wychodzące](#)” na stronie 22.

Licznik

Licznik rejestruje czas i koszt połączeń. Patrz sekcja „[Informacje o kosztach połączeń](#)” na stronie 43.

Linia dzierżawiona

Stałe połączenie międzycentralowe służące do tworzenia sieci prywatnej.

Linia miejska

Linia miejska jest to linia zewnętrzna do sieci publicznej. Może być cyfrowa lub analogowa.

Numer w centrali

Numery składające się z 1–8 cyfr, które są przyporządkowane liniom wewnętrznym lub zewnętrznym lub są wykorzystywane jako wspólne numery skrócone.

Numer wewnętrzny

Każdy telefon dołączony do centrali prywatnej ma unikatowy numer wewnętrzny (do 8 cyfr). Jeśli telefon ma wyświetlacz, pojawia się na nim przypisany do niego numer.

Obejście przekierowania

Jest to użyteczna funkcja, gdy trzeba przekazać pilne połączenie na numer wewnętrzny, dla którego zostało uaktywnione przekierowanie. Patrz sekcja „[Przenoszenie wywołań](#)” na stronie 45.

Oddzwanianie

Informacja dla abonenta, który chciał rozmawiać z zajęтым abonentem lub skorzystać z zajętej linii miejskiej, że żądany numer jest już wolny. Patrz sekcje „[Połączenia wychodzące](#)” na stronie 22.

Połączenie IP

Połączenie wewnętrzne realizowane za pośrednictwem własnej sieci transmisji danych (LAN lub WAN).

Połączenie (przekazanie) rozmowy

Podczas trwającego połączenia wewnętrznego lub zewnętrznego można wykonać zapytanie, a następnie przekazać połączenie do innego abonenta (wewnętrznego lub zewnętrznego). Patrz sekcje „[Podczas połączeń](#)” na stronie 33 i „[Użyteczne wskazówki](#)” na stronie 109.

Przekierowanie

Połączenia przychodzące na linię wewnętrzną są przekierowywane na inny numer w centrali (numer wewnętrzny, wspólny numer skrócony lub numer operatora).

Istnieją trzy możliwości przekierowania:

1. *Bezpośrednio*, co oznacza, że wszystkie połączenia z danym numerem wewnętrznym są przekazywane bezpośrednio.
2. *Przy braku odpowiedzi*, co oznacza, że połączenie jest przekazywane, gdy nie zostanie odebrane przez określony czas.
3. *Gdy jest zajęte*, co oznacza, że połączenie jest przekazywane, gdy numer wewnętrzny jest zajęty.

Patrz sekcja „[Przenoszenie wywołań](#)” na stronie 45.

Rozgłaszanie przez głośniki

Rozgłoszenie komunikatu przez głośniki wbudowane w aparaty systemowe należące do grupy rozgłaszania. Słychać wtedy krótki, ostry dźwięk w głośniku, a po nim wiadomość głosową od nadawcy. Patrz sekcja „[Funkcje grupowe](#)” na stronie 72.

Skrzynka głosowa

System poczty głosowej zarządza wiadomościami pozostawionymi dla danego abonenta podczas jego nieobecności lub wysłanymi przez niego. Patrz sekcja „[System skrzynki głosowej](#)” na stronie 57.

Tryb pracy nocnej

Funkcja ta służy do przekierowywania połączeń przychodzących na jeden numer wewnętrzny (pozycję odzewną), na przykład gdy biuro jest zamknięte. Patrz sekcja „[Inne użyteczne funkcje](#)” na stronie 83.

Trzeci rozmówca

Trzeci uczestnik, który może włączyć się do trwającej rozmowy dwóch innych osób. Połączenie to może być połączeniem wewnętrznym lub zewnętrznym. Patrz sekcja „[Podczas połączeń](#)” na stronie 33.

Wiadomość

Wiadomość można wysłać do dowolnego abonenta wewnętrznego. Funkcja ta jest przydatna, gdy odbierany jest sygnał zajętości lub nie ma odpowiedzi. Są dwa rodzaje wiadomości:

1. *Wiadomość typu Zadzwoń do mnie.*
2. *Wiadomość głosowa.*

Patrz sekcja „[System skrzynki głosowej](#)” na stronie 57.

Wyłączenie mikrofonu

Ta funkcja służy do tymczasowego wyłączenia mikrofonu. Patrz sekcja „[Podczas połączeń](#)” na stronie 33.

Wybieranie numeru przy użyciu numeru skróconego

Inicjowanie połączenia z wcześniej zaprogramowanym numerem przez wybranie odpowiedniego kodu lub naciśnięcie określonego przycisku. Numery skrócone mogą być:

1. *Wspólne, co oznacza, że mogą z nich korzystać wszyscy abonenci wewnętrzni.*
2. *Indywidualne, co oznacza, że zostały zaprogramowane przez poszczególnych abonentów wewnętrznych i tylko oni mogą z nich korzystać (14 numery).*

Patrz sekcja „[Numery skrócone](#)” na stronie 28.

Wybieranie według nazwy

Inicjowanie połączenia przez naciśnięcie pojedynczego przycisku. Numery wewnętrzne (lub wspólne numery skrócone) można zapisać w każdym aparacie wewnętrznym. Patrz sekcja „[Numery skrócone](#)” na stronie 28.

Zaprogramowany tekst

Zaprogramowana informacja o przyczynie nieobecności abonenta. Patrz sekcja „[Informacja o nieobecności](#)” na stronie 52.

Zawieszenie

Zawieszenie połączenia. Patrz sekcja „[Podczas połączeń](#)” na stronie 33.

Zestawianie najtańszych połączeń

Funkcja, dzięki której automatycznie wybierana jest najtańsza droga połączenia z abonentem zewnętrznym (ale niekoniecznie najkrótsza). Patrz sekcja „[Zestawianie najtańszych połączeń](#)” na stronie 91.

Indeks

A

- Akcesoria 102
 - Dodatkowa słuchawka 104
 - Magneton 104
 - Słuchawka nagłowna 105
- Alternatywne programowanie dla automatycznego połączenia zwrotnego, kolejkowania, ingerencji w połączenie 96
- Automatyczne połączenie zwrotne 24
- Automatyczne powtarzanie numeru 24
- Automatyczny odbiór 89

B

- bezpośredni dostępu do systemu z zewnątrz (ang. Direct Inward System Access – DISA) 87

D

- Dodatkowa słuchawka 104
- domofon 85
- Dostęp do skrzynki głosowej 59

F

- funkcja dyktafonu 66
- funkcje grupowe 72
 - Grupowe przejmowanie wywołań 74
 - Nadzór/obsługa telefonu 73
 - Przyciski linii zewnętrznych 72
 - Rozgłaszanie przez głośniki 74
 - Wspólny dzwonek 75
 - wywoływanie grupowe 75
- Funkcje ISDN 78
 - Identyfikacja numeru 78
 - Identyfikacja wywołań złośliwych 81
 - Lista połączeń 40
 - Odbieranie połączeń przychodzących z linii ISDN 79
 - Utajnianie numeru 82

- Wykonywanie połączenia zewnętrznego z linią ISDN 80

G

- głośność 97
- głośność w słuchawce i głośniku 97
- Grupowe przejmowanie wywołań 74

I

- Identyfikacja numeru 78
- Identyfikacja wywołań złośliwych 81
- Indywidualne numery skrócone - wybieranie z klawiatury telefonu 31
- Indywidualne numery skrócone - wybieranie za pomocą przycisków programowalnych 30
- Indywidualne przekierowanie 48
- Informacja na wyświetlaczu 14
- Informacja o nieobecności 52
 - Uzyskiwanie informacji dla wywołań przekierowanych 56
 - wprowadzanie informacji 53
 - zmiana informacji 55
- Informacje o kosztach połączeń 43
 - Koszt ostatniego połączenia 44
 - Odczyt kosztów połączeń z własnego licznika 44
 - Wyświetlanie kosztów 43
- inne użyteczne funkcje 83
 - Automatyczny odbiór 89
 - bezpośredni dostępu do systemu z zewnątrz (ang. Direct Inward System Access – DISA) 87
 - domofon 85
 - Intercom 86
 - Muzyka w tle 85
 - numer konta 88
 - połączenia IP 90
 - połączenia sieciowe 90
 - przypomnienie 84

Tryb pracy nocnej 86
 układ tandemowy 83
 instalacja telefonu Dialog 3211/12 117
 czyszczenie 119
 podstawka 118
 przewody 117
 ustawianie 118
 usytuowanie 119
 zaczep słuchawki przy instalacji na ścianie 118
 instalacja telefonu Dialog 4222 110
 czyszczenie 116
 karta 116
 podstawki 111
 przewody 110
 ustawianie 111
 usytuowanie 116
 zaczep słuchawki przy instalacji na ścianie 115
 Intercom 86

K

Kody funkcji i wymagane dane 95
 konferencja 37
 Koszt ostatniego połączenia 44

L

Lista połączeń 40

M

Magnetofon 104
 Moduł urządzeń opcjonalnych 103
 Muzyka w tle 85

N

Nadzór/obsługa telefonu 73
 Nagrywanie rozmowy 67
 numer konta 88
 numery skrócone 28

O

odbieranie połączeń 19
 Odbieranie połączeń przychodzących z linii ISDN 79
 Odczyt kosztów połączeń z własnego licznika 44
 Odsłuchiwanie wiadomości 60
 Odwrócony numer wewnętrzny 27
 Opis 6

Informacja na wyświetlaczu 14
 Sygnały 16, 17
 Wskazania lampek 13

P

Panel dodatkowych przycisków 102
 Panel przycisków 102
 podążanie wywołania za abonentem 50
 podczas połączeń 33
 konferencja 37
 połączenie oczekujące 37
 Przełączenie 35
 przełączenie 36
 Przełączenie z urządzenia głośnomówiącego na słuchawkę 34
 Przełączenie ze słuchawki na urządzenie głośnomówiące 34
 Słuchanie grupy rozmówców 33
 wspólne zawieszanie 38
 wyłączenie mikrofonu 34
 zapytanie 35
 Zawieszanie indywidualne 38
 połączenia IP 90
 połączenia między liniami zewnętrznymi 109
 połączenia przychodzące 18
 odbieranie połączeń 19
 Wyciszenie dzwonka 20
 połączenia sieciowe 90
 połączenia wychodzące 22
 Automatyczne połączenie zwrotne 24
 Automatyczne powtarzanie numeru 24
 Indywidualne numery skrócone - wybieranie z klawiatury telefonu 31
 Indywidualne numery skrócone - wybieranie za pomocą przycisków programowalnych 30
 Odwrócony numer wewnętrzny 27
 Ponowne wybieranie ostatnio wybranego numeru zewnętrznego 23
 Wspólne numery skrócone 29
 Wybieranie według nazwy 32
 Wykonywanie połączeń 22
 zajęty numer wewnętrzny 26
 Zapisywanie numeru zewnętrznego 23
 połączenie oczekujące 37
 Ponowne wybieranie ostatnio wybranego numeru zewnętrznego 23
 Powiadomianie na numer zewnętrzny 63
 Programowanie funkcji 93
 Programowanie melodii 99

Programowanie numeru stałego
 przekierowania 47
 Przekazywanie wiadomości głosowej 61
 przekierowanie przy braku zgłoszenia 45
 Przekierowanie, gdy dzwoniący słyszy sygnał
 zajętości 46
 Przełączanie 35
 przełączenie 36
 Przełączenie z urządzenia głośnomówiącego
 na słuchawkę 34
 Przełączenie ze słuchawki na urządzenie
 głośnomówiące 34
 przenoszenie wywołań 45
 Indywidualne przekierowanie 48
 podążanie wywołania za abonentem 50
 Programowanie numeru stałego
 przekierowania 47
 przekierowanie przy braku zgłoszenia 45
 Przekierowanie, gdy dzwoniący słyszy
 sygnał zajętości 46
 stałe przekierowanie 46
 Przyciski linii zewnętrznych 72
 przypomnienie 84

R

Regulacja głośności
 Sygnał dzwonka 98
 Rozgłaszanie przez głośniki 74

S

skorzystanie z zamkniętej linii 71
 słownik 120
 Słuchanie grupy rozmówców 33
 Słuchawka nagłowna 105
 stałe przekierowanie 46
 Sygnał dzwonka 98
 Sygnały 16, 17
 System skrzynki głosowej 57
 Dostęp do skrzynki głosowej 59
 funkcja dyktafonu 66
 Odsłuchiwanie wiadomości 60
 Powiadamianie na numer zewnętrzny 63
 Przekazywanie wiadomości głosowej 61
 Włączanie skrzynki głosowej 57
 Wyłączanie skrzynki głosowej 58
 Wysyłanie wiadomości przez skrzynkę
 głosową 63
 zmiana hasła 65
 Zmiana osobistego powitania 62
 Systemowy spis telefonów

Użycie 68
 Wykonywanie połączenia 69

T

tony DTMF 89
 Tryb pracy nocnej 86

U

układ tandemowy 83
 ustawienia 92
 Kody funkcji i wymagane dane 95
 Programowanie funkcji 93
 Programowanie melodii 99
 Utajnianie numeru 82
 Uzyskiwanie informacji dla wywołań
 przekierowanych 56
 Użycie systemowego spisu telefonów 68
 użyteczne wskazówki 109
 połączenia między liniami
 zewnętrznymi 109

W

Wiadomości
 Nagrywanie rozmowy 67
 Wysyłanie wiadomości 93
 Witamy 4
 Włączanie skrzynki głosowej 57
 wprowadzanie informacji 53
 Wskazania lampek 13
 Wspólne numery skrócone 29
 wspólne zawieszanie 38
 Wspólny dzwonek 75
 Wybieranie według nazwy 32
 Wyciszenie dzwonka 20
 Wykonywanie połączenia poprzez systemowy
 spis telefonów 69
 Wykonywanie połączenia zewnętrznego z linią
 ISDN 80
 Wykonywanie połączeń 22
 Wyłączanie skrzynki głosowej 58
 wyłączenie mikrofonu 34
 Wysyłanie wiadomości 39
 przez skrzynkę głosową 63
 Wyświetlanie kontrastu 101
 Wyświetlanie kosztów 43
 wywoływanie grupowe 75

Z
 zabezpieczenia 70
 skorzystanie z zamkniętej linii 71

- zamknięcie linii abonenckiej 70
- zajęty numer wewnętrzny 26
- zamknięcie linii abonenckiej 70
- Zapisywanie numerów połączeń
przychodzących i ich wybieranie 21
- Zapisywanie numeru zewnętrznego 23
- zapytanie 35
- Zawieszanie indywidualne 38
- zestawianie najtańszych połączeń 91
- zmiana hasła
 - poprzez skrzynkę głosową 65
 - poprzez telefon 65
- zmiana informacji 55
- Zmiana osobistego powitania 62

Treść może ulec zmianie bez powiadomienia.
Pytania dotyczące produktu należy
kierować do autoryzowanego partnera
handlowego firmy Aastra.
Można także odwiedzić stronę firmy: www.aastra.com

© Aastra Telecom Sweden AB 2008.
Wszelkie prawa zastrzeżone.
PL/LZTBS 170 321 R2A